

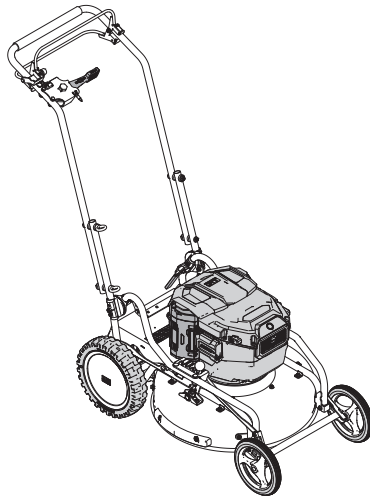

Betriebsanleitung



Mulch-Rasenmäher AS 510 E-ProClip A

Ab Serien-Nr.: 037922010001
Ausgabe: 03.03.2025, V4.0
de-Original

Hinweise zur Betriebsanleitung

Verehrte Kundin, verehrter Kunde,

wir gratulieren Ihnen zu Ihrer Kaufentscheidung. Mit diesem Gerät haben Sie ein zuverlässiges Qualitätserzeugnis der Marke „AS-Motor“ erworben.

Dieses Produkt wurde nach modernen Fertigungsverfahren und umfangreichen Qualitätssicherungsmaßnahmen hergestellt. Denn erst dann, wenn Sie mit Ihrem Gerät zufrieden sind, ist unser Ziel erreicht.

Diese Betriebsanleitung enthält wichtige Hinweise, um Gefahren zu vermeiden und die Zuverlässigkeit und Lebensdauer des Geräts zu erhöhen.



Lesen Sie die Betriebsanleitung vor Gebrauch des Geräts. Geben Sie diese Betriebsanleitung und die Betriebsanleitung des Motors an andere Benutzer des Geräts weiter.

Kontakt

Wenn Sie Fragen zu Ihrem Gerät haben, wenden Sie sich bitte an Ihren Händler.

Internationale Partner finden Sie unter:
www.as-motor.com.

Gerätedaten

Tragen Sie nachfolgend die Daten zu Ihrem Gerät ein. Teilen Sie Serien- und Motornummer bei Ersatzteilbestellungen Ihrem Fachhändler mit.

Seriennummer (aus Herstellungszertifikat oder Typenschild):

Motornummer:

Kaufdatum:

Händleranschrift:

Bestimmungsgemäße Verwendung

Das Gerät ist ausschließlich für das Mähen von gepflegten Gras- und Rasenflächen bestimmt.

Verwenden Sie nur Zubehör, Anbaugeräte und Schneidwerkzeuge, die vom Hersteller freigegeben wurden.

Verwenden Sie nur Akkus und Ladegeräte, die vom Hersteller und dem Motorenhersteller freigegeben wurden. Beachten Sie hierzu die beiliegende Betriebsanleitung des Motors. Beachten Sie die Betriebsanleitung des Akkus und des Ladegeräts.

Das Gerät darf nicht mit Akkus verbunden und betrieben werden, die am Körper getragen werden. Dies gilt auch für den Rückentragbaren Akku.

Der Rückentragbare Akku darf nur verwendet werden, wenn er mit den vom Hersteller freigegebenen Anbauteilen fest am Gerät montiert ist.

Jede darüber hinausgehende Verwendung ist nicht zulässig.

Beachten Sie die Anweisungen im Kapitel „Wartung“. Ansonsten wird die Betriebssicherheit gefährdet.

Der Benutzer des Gerätes ist für Unfälle oder Schäden, die anderen Personen oder deren Eigentum widerfahren können, verantwortlich.

Das Gerät darf insbesondere **nicht** verwendet werden:

- um harte Gegenstände, Steine, Geröll oder Holzstücke zu zerschneiden.
- zum Trimmen von Büschen, Hecken und Sträuchern.
- zum Schneiden von Pflanzen in Balkonkästen oder Kübeln oder auf Dächern.
- zum Reinigen (Absaugen) von Gehwegen.
- als Häcksler zum Zerkleinern von Baum- und Heckenschnitt.
- als Antriebsaggregat für nicht vom Hersteller freigegebene Arbeitswerkzeuge und Werkzeugsätze jeglicher Art.

Inhaltsverzeichnis

Hinweise zur Betriebsanleitung	2	Fahren	27
Kontakt	2	Fahren.....	27
Gerätedaten	2	Wenden.....	28
Bestimmungsgemäße Verwendung	3	Ausschalten und Abstellen	28
Erklärung der Symbole	5	Transport	28
Symbole in der Anleitung.....	5	Gerät transportieren.....	28
Warnhinweise.....	5	Verladen.....	28
Schilder am Gerät.....	5	Gerät abladen.....	29
Sicherheitshinweise	7	Akku transportieren.....	29
Allgemeine Sicherheitshinweise zum		Wartung	30
Gerät.....	7	Wartungsübersicht.....	31
Sicherheitshinweise für Rasenmäher.....	9	Gerät reinigen.....	32
Informieren Sie sich!.....	10	Grunddurchsicht.....	32
Benutzereinschränkungen und		Motor warten.....	32
Betriebszeiten.....	10	Luftfilter warten.....	33
Sicherer Umgang mit dem Akku.....	11	Akku und Ladegerät prüfen.....	33
Zusatzhinweise für Rückentragbaren		Fahrantrieb prüfen.....	34
Akku.....	12	Messer prüfen.....	34
Sicherer Umgang mit dem Ladegerät.....	12	Motorbremse prüfen.....	35
Gerät vor Gebrauch prüfen.....	14	Zusammenbau	36
Gefahrenbereich.....	14	Lieferumfang.....	36
Vorsicht beim Betrieb.....	14	Auspacken.....	36
Vor dem Mähen.....	15	Führungsholm und Lenker montieren.....	36
Vorsicht beim Mähen.....	15	Lagerung	37
Vorsicht an Hängen.....	16	Längere Einlagerung.....	37
Nach dem Arbeiten.....	17	Wiederinbetriebnahme.....	37
Vorsicht bei Wartung und Reparatur.....	17	Ersatzteile	38
Gerätebeschreibung	18	Verschleißteile	38
Bedienelemente	19	Entsorgung und Recycling	38
Hinweise zum Mähen	21	Garantie	38
Vor dem Starten	22	Mögliche Störungen	39
Hinweise zur Verwendung der Akkus.....	22	Technische Daten	41
Ladezustand des Akku prüfen.....	22	Zubehör	42
Akku wechseln.....	23	Konformitätserklärung	43
Akku laden.....	23		
Rückentragbaren Akku wechseln.....	24		
Rückentragbaren Akku laden.....	25		
Motordrehzahl einstellen.....	26		
Schnitthöhe einstellen.....	26		
Starten	27		
Messer starten.....	27		
Automatische Abschaltung.....	27		

Erklärung der Symbole

Symbole in der Anleitung

Zum Hinweis auf besondere Gefahren werden in dieser Betriebsanleitung folgende Symbole verwendet.



Warnhinweis.
Diese Symbole weisen auf besondere Gefahren hin



Verbotssymbol.
Diese Symbole weisen auf verbotene Handlungsweisen hin.



Gebotsymbol.
Diese Symbole weisen auf erforderliche Schutzmaßnahmen hin.

Symbole im Text

1. Ein nummerierter Text fordert Sie zum Handeln auf oder zeigt einen Ablauf.
 - ⇒ Ein eingerückter Pfeil verweist auf das Ergebnis eines Schrittes.
- ⇒ Ein nicht eingerückter Pfeil verweist auf das Ergebnis einer Handlungsfolge.

Hinweis: Eine zusätzliche Information wird durch das fettgeschriebene Wort „Hinweis“ gekennzeichnet.

Warnhinweise

In dieser Betriebsanleitung sind Warnhinweise durch Signalwörter gekennzeichnet. Nachfolgend wird aufgezeigt, auf welche Gefahren und mögliche Folgen die Signalwörter hinweisen.

Gefahr

Unmittelbar drohende Gefahr
Kennzeichnet eine unmittelbare Gefährdung mit **hohem** Risiko, die Tod oder schwere Körperverletzung zur Folge haben **wird**, wenn sie nicht vermieden wird.

Warnung

Gefährliche Situation
Kennzeichnet eine mögliche Gefährdung mit **mittlerem** Risiko, die Tod oder (schwere) Körperverletzung zur Folge haben **kann**, wenn sie nicht vermieden wird.

Vorsicht

Gefährliche Situation
Kennzeichnet eine mögliche Gefährdung mit **geringem** Risiko, die leichte oder mittlere Körperverletzungen zur Folge haben **kann**, wenn sie nicht vermieden wird.

Achtung

Gefahr von Sachschäden
Kennzeichnet eine mögliche Gefahr der Beschädigung des Geräts und dessen Umgebung.

Schilder am Gerät

Am Gerät sind folgende Schilder angebracht, um Sie darauf hinzuweisen, dass bei der Benutzung des Geräts Vorsicht und Aufmerksamkeit geboten sind:



Entnehmen Sie vor Reparatur- und Wartungsarbeiten den Akku.

Lesen Sie vor der Benutzung des Geräts die Betriebsanleitung.



Verletzungsgefahr!
Stellen Sie sicher, dass sich niemand im Gefahrenbereich des Geräts aufhält. Es können Gegenstände herausgeschleudert werden. Halten Sie umstehende Personen fern.

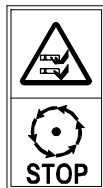

Das schnelldrehende Messer kann lebensgefährliche Verletzungen oder große Sachschäden verursachen! Halten Sie besonders Hände und Füße vom Messer fern, wenn das Gerät in Betrieb ist. Die Messer laufen nach dem Abschalten des Motors weiter.



Halten Sie stromführende Leitungen von den Messern fern. Diese können beim Mähen beschädigt werden und einen Stromschlag oder Kurzschluss verursachen.



Spritzen Sie das Gerät nicht mit einem Wasserstrahl oder Hochdruckreiniger ab.

Typenschild

Auf dem Typenschild am Gerät finden Sie Angaben zum Gerätetyp und zu den technischen Daten.

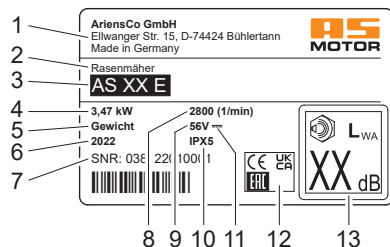

- 1 Name und Anschrift des Herstellers
- 2 Bezeichnung des Geräts
- 3 Typenbezeichnung
- 4 Maximale Motorleistung
- 5 Gewicht (ohne Akku)
- 6 Baujahr
- 7 Seriennummer
- 8 Drehzahl Turbo
- 9 Nennspannung
- 10 Schutzgrad
- 11 Gleichspannung
- 12 Konformitäts-Kennzeichnung
- 13 Garantierter Schalleistungspegel L_{WA}

Sicherheitshinweise

Allgemeine Sicherheitshinweise zum Gerät

Warnung

Lesen Sie alle Sicherheitshinweise, Anweisungen, Bilderungen und technischen Daten, mit denen dieses Gerät versehen ist. Versäumnisse bei der Einhaltung der nach folgenden Anweisungen können elektrischen Schlag, Brand und/oder schwere Verletzungen verursachen.

Bewahren Sie alle Sicherheitshinweise und Anweisungen für die Zukunft auf.

Der in den Sicherheitshinweisen verwendete Begriff „Elektrogerät“ bezieht sich auf netzbetriebene Geräte (mit Netzleitung) oder auf akkubetriebene Geräte (ohne Netzleitung).

1) Arbeitsplatzsicherheit

- Halten Sie Ihren Arbeitsbereich sauber und gut beleuchtet. Unordnung oder unbeleuchtete Arbeitsbereiche können zu Unfällen führen.
- Arbeiten Sie mit dem Elektrogerät nicht in explosionsgefährdeter Umgebung, in der sich brennbare Flüssigkeiten, Gase oder Stäube befinden. Elektrogeräte erzeugen Funken, die den Staub oder die Dämpfe entzünden können.
- Halten Sie Kinder und andere Personen während der Benutzung des Elektrogeräts fern. Bei Ablenkung können Sie die Kontrolle über das Elektrogerät verlieren.

2) Elektrische Sicherheit

- Der Anschlussstecker des Elektrogeräts muss in die Steckdose passen. Der Stecker darf in keiner Weise verändert werden. Verwenden Sie keine Adapterstecker gemeinsam mit schutzgeerdeten Elektrogeräten. Unveränderte Stecker und passende Steckdosen verringern das Risiko eines elektrischen Schlages.

- Vermeiden Sie Körperkontakt mit geerdeten Oberflächen wie von Rohren, Heizungen, Herden und Kühlschränken. Es besteht ein erhöhtes Risiko durch elektrischen Schlag, wenn Ihr Körper geerdet ist.

- Betreiben Sie das Elektrogerät nicht bei Regen oder Nässe. Dies kann das Risiko eines elektrischen Schlages erhöhen.

- Zweckentfremden Sie die Anschlussleitung nicht, um das Elektrogerät zu tragen, aufzuhängen oder um den Stecker aus der Steckdose zu ziehen. Halten Sie die Anschlussleitung fern von Hitze, Öl, scharfen Kanten oder sich bewegenden Teilen. Beschädigte oder verwickelte Anschlussleitungen erhöhen das Risiko eines elektrischen Schlages.

- Wenn Sie mit einem Elektrogerät im Freien arbeiten, verwenden Sie nur Verlängerungsleitungen, die auch für den Außenbereich geeignet sind. Die Anwendung einer für den Außenbereich geeigneten Verlängerungsleitung verringert das Risiko eines elektrischen Schlages.

- Wenn der Betrieb des Elektrogeräts in feuchter Umgebung nicht vermeidbar ist, verwenden Sie einen Fehlerstromschutzschalter. Der Einsatz eines Fehlerstromschutzschalters vermindert das Risiko eines elektrischen Schlages.

3) Sicherheit von Personen

- Seien Sie aufmerksam, achten Sie darauf, was Sie tun, und gehen Sie mit Vernunft an die Arbeit mit einem Elektrogerät. Benutzen Sie kein Elektrogerät, wenn Sie müde sind oder unter dem Einfluss von Drogen, Alkohol oder Medikamenten stehen. Ein Moment der Unachtsamkeit beim Gebrauch des Elektrogeräts kann zu ernsthaften Verletzungen führen.

- Tragen Sie persönliche Schutzausrüstung und immer eine Schutzbrille. Das Tragen persönlicher Schutzausrüstung, wie Staubmaske, rutschfeste Sicherheitsschuhe, Schutzhelm oder Gehörschutz, je nach Art und Einsatz des Elektrogeräts, verringert das Risiko von Verletzungen.

- **Vermeiden Sie eine unbeabsichtigte Inbetriebnahme. Vergewissern Sie sich, dass das Elektrogerät ausgeschaltet ist, bevor Sie es an die Stromversorgung und/oder den Akku anschließen, es aufnehmen oder tragen.** *Wenn Sie beim Tragen des Elektrogeräts den Finger am Schalter haben oder das Elektrogerät eingeschaltet an die Stromversorgung anschließen, kann dies zu Unfällen führen.*
 - **Entfernen Sie Einstellwerkzeuge oder Schraubenschlüssel, bevor Sie das Elektrogerät einschalten.** *Ein Werkzeug oder Schlüssel, der sich in einem drehenden Teil des Elektrogeräts befindet, kann zu Verletzungen führen.*
 - **Vermeiden Sie eine abnormale Körperhaltung. Sorgen Sie für einen sicheren Stand und halten Sie jederzeit das Gleichgewicht.** *Dadurch können Sie das Elektrogerät in unerwarteten Situationen besser kontrollieren.*
 - **Tragen Sie geeignete Kleidung. Tragen Sie keine weite Kleidung oder Schmuck. Halten Sie Haare und Kleidung fern von sich bewegenden Teilen.** *Lockere Kleidung, Schmuck oder lange Haare können von sich bewegenden Teilen erfasst werden.*
 - **Wenn Staubabsaug- und -auffangeinrichtungen montiert werden können, sind diese anzuschließen und richtig zu verwenden.** *Verwendung einer Staubabsaugung kann Gefährdungen durch Staub verringern.*
 - **Wiegen Sie sich nicht in falscher Sicherheit und setzen Sie sich nicht über die Sicherheitsregeln für Elektrogeräte hinweg, auch wenn Sie nach vielfachem Gebrauch mit dem Elektrogerät vertraut sind.** *Achtloses Handeln kann binnen Sekundenbruchteilen zu schweren Verletzungen führen.*
 - **Benutzen Sie kein Elektrogerät, dessen Schalter defekt ist.** *Ein Elektrogerät, das sich nicht mehr ein- oder ausschalten lässt, ist gefährlich und muss repariert werden.*
 - **Ziehen Sie den Stecker aus der Steckdose und/oder entfernen Sie einen abnehmbaren Akku, bevor Sie Geräteeinstellungen vornehmen, Einsatzwerkzeugteile wechseln oder das Elektrogerät weglegen.** *Diese Vorsichtsmaßnahme verhindert den unbeabsichtigten Start des Elektrogeräts.*
 - **Bewahren Sie unbenutzte Elektrogeräte außerhalb der Reichweite von Kindern auf. Lassen Sie keine Personen das Elektrogerät benutzen, die mit diesem nicht vertraut sind oder diese Anweisungen nicht gelesen haben.** *Elektrogeräte sind gefährlich, wenn Sie von unerfahrenen Personen benutzt werden.*
 - **Pflegen Sie Elektrogeräte und Einsatzwerkzeug mit Sorgfalt. Kontrollieren Sie, ob bewegliche Teile einwandfrei funktionieren und nicht klemmen, ob Teile gebrochen oder so beschädigt sind, dass die Funktion des Elektrogeräts beeinträchtigt ist. Lassen Sie beschädigte Teile vor dem Einsatz des Elektrogeräts reparieren.** *Viele Unfälle haben ihre Ursache in schlecht gewarteten Elektrogeräten.*
 - **Halten Sie Schneidwerkzeuge scharf und sauber.** *Sorgfältig gepflegte Schneidwerkzeuge mit scharfen Schneidkanten verklemmen sich weniger und sind leichter zu führen.*
 - **Verwenden Sie Elektrogerät, Zubehör, Einsatzwerkzeuge usw. entsprechend diesen Anweisungen. Berücksichtigen Sie dabei die Arbeitsbedingungen und die auszuführende Tätigkeit.** *Der Gebrauch von Elektrogeräten für andere als die vorgesehenen Anwendungen kann zu gefährlichen Situationen führen.*
 - **Halten Sie Griffe und Griffflächen trocken, sauber und frei von Öl und Fett.** *Rutschige Griffe und Griffflächen erlauben keine sichere Bedienung und Kontrolle des Elektrogeräts in unvorhergesehenen Situationen.*
- 4) Verwendung und Behandlung des Elektrogeräts**
- **Überlasten Sie das Elektrogerät nicht. Verwenden Sie für Ihre Arbeit das dafür bestimmte Elektrogerät.** *Mit dem passenden Elektrogerät arbeiten Sie besser und sicherer im angegebenen Leistungsbereich.*

5) Verwendung und Behandlung des Akkugeräts

- **Laden Sie die Akkus nur mit Ladegeräten auf, die vom Hersteller empfohlen werden.** *Durch ein Ladegerät, das für eine bestimmte Art von Akkus geeignet ist, besteht Brandgefahr, wenn es mit anderen Akkus verwendet wird.*
- **Verwenden Sie nur die dafür vorgesehenen Akkus in den Elektrogeräten.** *Der Gebrauch von anderen Akkus kann zu Verletzungen und Brandgefahr führen.*
- **Halten Sie den nicht benutzten Akku fern von Büroklammern, Münzen, Schlüsseln, Nägeln, Schrauben oder anderen kleinen Metallgegenständen, die eine Überbrückung der Kontakte verursachen könnten.** *Ein Kurzschluss zwischen den Akkukontakten kann Verbrennungen oder Feuer zur Folge haben.*
- **Bei falscher Anwendung kann Flüssigkeit aus dem Akku austreten.** *Vermeiden Sie den Kontakt damit. Bei zufälligem Kontakt mit Wasser abspülen. Wenn die Flüssigkeit in die Augen kommt, nehmen Sie zusätzlich ärztliche Hilfe in Anspruch. Austretende Akkufflüssigkeit kann zu Hautreizungen oder Verbrennungen führen.*
- **Benutzen Sie keinen beschädigten oder veränderten Akku.** *Beschädigte oder veränderte Akkus können sich unvorhersehbar verhalten und zu Feuer, Explosion oder Verletzungsgefahr führen.*
- **Setzen Sie einen Akku keinem Feuer oder zu hohen Temperaturen aus.** *Feuer oder Temperaturen über 130 °C (265 °F) können eine Explosion hervorrufen.*
- **Befolgen Sie alle Anweisungen zum Laden und laden Sie den Akku oder das Akkugerät niemals außerhalb des in der Betriebsanleitung angegebenen Temperaturbereichs.** *Falsches Laden oder Laden außerhalb des zugelassenen Temperaturbereichs kann den Akku zerstören und die Brandgefahr erhöhen.*

6) Service

- **Lassen Sie Ihr Elektrogerät nur von qualifiziertem Fachpersonal und nur mit Original-Ersatzteilen reparieren.** *Damit wird sichergestellt, dass die Sicherheit des Elektrogeräts erhalten bleibt.*
- **Warten Sie niemals beschädigte Akkus.** *Sämtliche Wartung von Akkus sollte nur durch den Hersteller oder bevollmächtigte Kundendienststellen erfolgen.*

Sicherheitshinweise für Rasenmäher

- **Verwenden Sie den Rasenmäher nicht bei schlechtem Wetter, besonders nicht bei Gewitter.** *Dies reduziert die Gefahr, von einem Blitz getroffen zu werden.*
- **Untersuchen Sie den Arbeitsbereich gründlich nach Wildtieren.** *Wildtiere können durch den laufenden Rasenmäher verletzt werden.*
- **Untersuchen Sie den Arbeitsbereich gründlich und entfernen Sie alle Steine, Stöcke, Drähte, Knochen und andere Fremdkörper.** *Herausgeschleuderte Teile können zu Verletzungen führen.*
- **Kontrollieren Sie vor dem Gebrauch des Rasenmähers immer, ob das Mähmesser und das Mähwerk nicht abgenutzt oder beschädigt sind.** *Abgenutzte oder beschädigte Teile erhöhen das Verletzungsrisiko.*
- **Prüfen Sie die Grasfangeinrichtung regelmäßig auf Verschleiß oder Abnutzung.** *Eine abgenutzter oder beschädigter Grasfangeinrichtung erhöht das Risiko von Verletzungen.*
- **Belassen Sie Schutzabdeckungen an ihrem Platz.** *Schutzabdeckungen müssen einsatzfähig und ordnungsgemäß befestigt sein. Eine lose, beschädigte oder nicht richtig funktionierende Schutzabdeckung kann zu Verletzungen führen.*
- **Halten Sie Kühllufteintrittsöffnungen frei von Ablagerungen.** *Blockierte Lufteinlässe und Ablagerungen können zu Überhitzung oder Brandgefahr führen.*

- **Tragen Sie beim Betrieb des Rasenmähers immer rutschfeste Sicherheitsschuhe. Niemals barfuß oder mit offenen Sandalen arbeiten.** *Dadurch vermindern Sie die Gefahr einer Fußverletzung beim Kontakt mit dem rotierenden Mähmesser.*
- **Tragen Sie beim Betrieb des Rasenmähers immer lange Hosen.** *Bloße Haut erhöht die Wahrscheinlichkeit von Verletzungen durch herausgeschleuderte Teile.*
- **Betreiben Sie den Rasenmäher nicht in nassem Gras. Gehen Sie dabei, niemals rennen.** *Dadurch verringern Sie die Gefahr auszurutschen und hinzufallen, was zu Verletzungen führen könnte.*
- **Betreiben Sie den Rasenmäher nicht auf übermäßig steilen Hängen.** *Damit wird das Risiko vermindert, die Kontrolle zu verlieren, auszurutschen und hinzufallen, was zu Verletzungen führen könnte.*
- **Achten Sie beim Arbeiten an Abhängen auf einen sicheren Stand; arbeiten Sie immer quer zum Abhang, niemals aufwärts oder abwärts, und seien Sie extrem vorsichtig beim Ändern der Arbeitsrichtung.** *Damit wird das Risiko vermindert, die Kontrolle zu verlieren, auszurutschen und hinzufallen, was zu Verletzungen führen könnte.*
- **Seien Sie besonders vorsichtig beim Rückwärtsmähen oder wenn Sie den Rasenmäher zu sich herziehen. Achten Sie immer auf die Umgebung.** *Dies reduziert die Stolpergefahr während des Arbeitens.*
- **Berühren Sie keine Messer oder andere gefährliche Teile, die sich noch bewegen.** *Damit vermindern Sie das Risiko einer Verletzung durch sich bewegende Teile.*
- **Stellen Sie sicher, dass alle Schalter ausgeschaltet sind und der Akku abgetrennt ist, bevor Sie eingeklemmtes Material entfernen oder den Rasenmäher reinigen.** *Ein unerwarteter Betrieb des Rasenmähers kann zu ernsthaften Verletzungen führen.*

Informieren Sie sich!

Lesen Sie zu Ihrer Sicherheit diese Betriebsanleitung sorgfältig. Machen Sie sich mit den Bedienelementen und dem richtigen Gebrauch des Geräts vertraut. Missachtung der Sicherheitshinweise und Anweisungen kann schwere Verletzungen oder tödliche Unfälle zur Folge haben. Geben Sie diese Betriebsanleitung an andere Benutzer des Geräts weiter.

Vor dem ersten Arbeiten: Lassen Sie sich von Fachpersonal den sicheren Umgang mit dem Gerät zeigen.

Trainieren Sie den Umgang mit dem Gerät zuerst auf einem großen, freien und ebenen Gelände.

Benutzereinschränkungen und Betriebszeiten

Erlauben Sie niemals Kindern oder Personen, welche die Betriebsanleitung nicht kennen, das Gerät zu benutzen. Personen unter 18 Jahren dürfen das Gerät nur unter Aufsicht bedienen. Örtlich geltende Bestimmungen können das Mindestalter des Benutzers und die Betriebszeiten festlegen.

Nicht geeignet zum Bedienen des Gerätes sind Personen,

- die unter Alkohol, Drogen oder reaktionsverlangsamenden Medikamenten stehen.
- mit körperlichen und geistigen/psychischen Beeinträchtigungen.
- die müde oder krank sind.



Träger von Herzschrittmachern dürfen nicht an stromführende Teile fassen.

Sicherer Umgang mit dem Akku

Beachten Sie die Betriebsanleitung des Akkus.

Kinder können die Gefahren, die durch den Akku entstehen, nicht erkennen.

- Halten Sie den Akku aus der Reichweite von Kindern fern.
- Bewahren Sie den Akku für Kinder unzugänglich und in einer elektrisch nicht leitenden Verpackung auf.

Wenn der Akku bestimmten Umgebungseinflüssen ausgesetzt ist, kann der Akku rauchen oder in Brand geraten und lebensgefährliche Verletzungen oder große Sachschäden verursachen.

- Halten Sie den Akku von direkter Sonneneinstrahlung, Hitze oder offenem Feuer fern.
- Werfen Sie den Akku nicht ins Feuer.
- Beachten Sie den zulässigen Temperaturbereich des Akkus.
- Halten Sie den Akku von Schrauben und anderen metallischen Gegenständen fern. Schließen Sie den Akku nicht kurz.
- Halten Sie den Akku von Mikrowellen und hohem Druck fern.
- Schützen Sie den Akku vor Regen und Feuchtigkeit. Tauchen Sie den Akku niemals in Flüssigkeiten.
- Schützen Sie den Akku vor Chemikalien und Salzen.
- Lassen Sie den Akku nicht fallen.
- Bewahren Sie den Akku an einem sauberen, trockenen und geschlossenen Raum auf, so dass bei Rauch- oder Brandentwicklung keine Personen gefährdet und keine Sachschäden verursacht werden können.
- Bewahren Sie den Akku getrennt von Gerät und Ladegerät in einer elektrisch nicht leitenden Verpackung auf.

Betriebssicherer Zustand

Der Akku befindet sich in einem betriebssicheren Zustand, wenn

- der Akku unbeschädigt ist.
- der Akku sauber und trocken ist.
- der Akku funktioniert und nicht verändert wurde.

Verwenden Sie nur vom Motorenhersteller zugelassene Akkus.

Ein nicht betriebssicherer Akku kann rauchen oder in Brand geraten und lebensgefährliche Verletzungen oder große Sachschäden verursachen.

- Verwenden Sie keinen beschädigten oder defekten Akku.
- Laden Sie keinen beschädigten oder defekten Akku auf.
- Wenn der Akku verschmutzt oder nass ist: Reinigen Sie den Akku und lassen Sie den Akku trocknen.
- Öffnen Sie den Akku nicht.
- Nehmen Sie keine Veränderungen am Akku vor.
- Stecken Sie keine Gegenstände in die Öffnungen des Akkus.
- Verwenden Sie keine nicht zugelassenen Akkus. Verwenden Sie insbesondere keine nicht wiederaufladbaren Akkus.

Verletzungsgefahr durch beschädigten oder defekten Akku

Wenn der Akku beschädigt ist, kann Flüssigkeit auslaufen. Die Flüssigkeit kann Hautreizungen und Verbrennungen verursachen.

- Vermeiden Sie Kontakt mit der Flüssigkeit.
- Bei Kontakt mit der Haut: Reinigen Sie betroffene Hautstellen mit ausreichend Wasser und Seife und suchen Sie medizinische Hilfe auf.
- Bei Kontakt mit den Augen: Spülen Sie die Augen sofort mit ausreichend Wasser und suchen Sie medizinische Hilfe auf.

Ein beschädigter oder defekter Akku kann rauchen oder in Brand geraten und lebensgefährliche Verletzungen oder große Sachschäden verursachen.

- Wenn der Akku raucht: Akku nicht verwenden und von brennbaren Stoffen fernhalten.
- Wenn der Akku brennt: Akku mit einem Feuerlöscher oder Wasser löschen.
- Wenn der Akku im Ladegerät brennt: Netzstecker des Ladegeräts aus der Netzsteckdose ziehen. Akku mit einem Feuerlöscher oder Wasser löschen.

Lagern und transportieren Sie einen beschädigten oder defekten Akku immer so, dass bei Rauch- oder Brandentwicklung keine Personen gefährdet und keine Sachschäden verursacht werden können.

Zusatzhinweise für Rückentragbaren Akku

Das Gerät darf nicht mit Akkus verbunden und betrieben werden, die am Körper getragen werden. Dies gilt auch für den Rückentragbaren Akku.

Der Rückentragbare Akku darf nur verwendet werden, wenn er mit den vom Hersteller freigegebenen Anbauteilen fest am Gerät montiert ist.

Verwenden Sie den Rückentragbaren Akku nur in Verbindung mit

- dem für dieses Gerät bestimmten Adapter für Grundträger,
- dem Grundträger,
- und den Akkus.

Verwenden Sie den USB- und 12 V DC-Anschluss am Rückentragbaren Akku nur bei ausgeschaltetem Motor. Verwenden Sie die Anschlüsse insbesondere nicht während des Mähens.

Stromschlaggefahr durch falsch befestigtes Anschlusskabel

Das Anschlusskabel kann beim Mähen herunterfallen und beschädigt werden und einen Stromschlag oder Kurzschluss verursachen.

- Stellen Sie sicher, dass das Anschlusskabel sicher am Führungsholm befestigt ist.

Befestigen Sie das Anschlusskabel immer wie im jeweiligen Kapitel beschrieben am Gerät. Ansonsten besteht Beschädigungsgefahr durch,

- das umlaufende Messer.
- sich bewegende Teile.
- Hängen bleiben an Gestrüpp, tiefliegenden Ästen oder Dornen.

Sicherer Umgang mit dem Ladegerät

Beachten Sie die Betriebsanleitung des Ladegeräts.

Kinder können die Gefahren, die durch das Ladegerät entstehen, nicht erkennen.

- Halten Sie das Ladegerät aus der Reichweite von Kindern fern.
- Bewahren Sie das Ladegerät für Kinder unzugänglich auf.

Wenn das Ladegerät bestimmten Umgebungseinflüssen ausgesetzt ist, kann das Ladegerät rauchen oder in Brand geraten und lebensgefährliche Verletzungen oder große Sachschäden verursachen. Beschädigungen an Ladegerät und Anschlusskabel können einen Stromschlag oder Kurzschluss verursachen.

- Verwenden Sie das Ladegerät nicht in explosionsgefährdeter Umgebung oder an Orten mit brennbarem Material.
- Verwenden Sie das Ladegerät nicht auf einem brennbaren Untergrund.
- Verwenden Sie das Ladegerät nur in einem sauberen, trockenen und geschlossenen Raum.
- Beachten Sie den zulässigen Temperaturbereich des Ladegeräts.

- Stellen Sie sicher, dass Netzspannung und Netzfrequenz mit den Angaben auf dem Ladegerät übereinstimmen.
- Halten Sie die Kontakte des Ladegeräts von Schrauben und anderen metallischen Gegenständen fern.
- Schützen Sie das Ladegerät vor Regen und Feuchtigkeit. Vermeiden Sie es, Flüssigkeiten über dem Ladegerät zu verschütten.
- Lassen Sie das Ladegerät vor der Lagerung abkühlen.
- Lassen Sie das Ladegerät nicht fallen.
- Bewahren Sie das Ladegerät in einem sauberen, trockenen und geschlossenen Raum auf.
- Verwenden Sie das Anschlusskabel nicht, um das Ladegerät zu tragen oder zu ziehen.
- Verwenden Sie die rückseitige Wandhalterung, um das Ladegerät aufzuhängen.
- Ziehen Sie das Anschlusskabel nur am Netzstecker aus der Steckdose. Ziehen Sie den Netzstecker aus der Netzsteckdose, wenn Sie das Ladegerät nicht verwenden.

Betriebssicherer Zustand

Das Ladegerät befindet sich in einem betriebssicheren Zustand, wenn

- das Ladegerät unbeschädigt ist.
- das Ladegerät sauber und trocken ist.
- das Ladegerät funktioniert und nicht verändert wurde.

Verwenden Sie nur vom Akkuhersteller zugelassene Ladegeräte.

Verwenden Sie das Ladegerät nur, wenn Anschlusskabel und Netzstecker unbeschädigt sind.

Die Verwendung eines nicht betriebssicheren Ladegeräts kann zu schweren Verletzungen oder großen Sachschäden führen.

- Verwenden Sie kein beschädigtes oder defektes Ladegerät.
- Wenn das Ladegerät verschmutzt oder nass ist: Reinigen Sie das Ladegerät und lassen Sie das Ladegerät trocknen.

- Öffnen Sie das Ladegerät nicht.
- Nehmen Sie keine Veränderungen am Ladegerät vor.
- Stecken Sie keine Gegenstände in die Öffnungen des Ladegeräts.
- Verbinden Sie die elektrischen Kontakte des Ladegeräts nicht mit metallischen Gegenständen. Schließen Sie das Ladegerät nicht kurz.
- Laden Sie nur zugelassene Akkus. Laden Sie insbesondere keine nicht wiederaufladbaren Akkus.

Verletzungsgefahr durch beschädigtes oder defektes Ladegerät

Ein beschädigtes oder defektes Ladegerät kann rauchen und Verletzungen oder Sachschäden verursachen.

- Ziehen Sie den Netzstecker aus der Netzsteckdose.

Während des Ladevorgangs kann das Ladegerät bei unzureichender Belüftung überhitzen, in Brand geraten und lebensgefährliche Verletzungen oder große Sachschäden verursachen.

- Decken Sie das Ladegerät nicht ab.
- Verwenden Sie die rückseitige Wandhalterung, um das Ladegerät aufzuhängen.

Wenn mehrere Ladegeräte an einer Netzsteckdose angeschlossen sind, können während des Ladevorgangs elektrische Leitungen überlastet werden, in Brand geraten und lebensgefährliche Verletzungen oder große Sachschäden verursachen.

- Verwenden Sie keine Mehrfachsteckdosen.
- Verwenden Sie keine Verlängerungskabel oder Kabeltrommeln.

Gerät vor Gebrauch prüfen

Um einen sicheren Betrieb zu gewährleisten und Gefahren, Verletzungen und Schäden zu vermeiden, prüfen Sie das Gerät vor jedem Gebrauch.

Prüfen Sie vor dem Gebrauch durch Sichtkontrolle Messer, Antriebs- und Befestigungsteile, Kabel und Kabelverbindungen auf einwandfreien Zustand und festen Sitz.

Benutzen Sie das Gerät niemals mit defekten oder fehlenden Abdeckungen, Prallschutz oder Mulchblech.

Entfernen, verändern oder überbrücken Sie keine Schutzeinrichtungen oder Bedienelemente.

Beachten Sie die Wartungsanweisungen (siehe Kapitel „Wartung“).

Lassen Sie das Gerät in einer autorisierten Fachwerkstatt überprüfen, wenn das Messer nach dem Abschalten nicht innerhalb 3 Sekunden stillsteht.

Gefahrenbereich

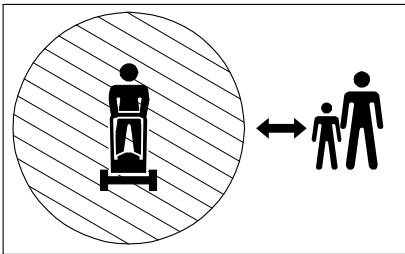

Es besteht Verletzungsgefahr im Gefahrenbereich des Geräts.

Die Größe des Gefahrenbereichs hängt von den Gegebenheiten der Mähfläche ab.

Steine, Müll oder andere Gegenstände auf der Mähfläche können vom Messer erfasst und herausgeschleudert werden und schwere Verletzungen verursachen. Besonders gefährlich ist der Bereich vor und rechts neben dem Gerät. Auf unebenen Flächen kann das Messer den Boden berühren und verborgene Gegenstände erfassen.

Es besteht Verletzungsgefahr durch das umlaufende Messer. Bringen Sie Hände und Füße nicht in die Nähe von sich bewegenden und rotierenden Teilen.

Am Hang kann das Gerät kippen und auf Personen zurutschen und sie einklemmen oder überrollen.

Arbeiten Sie niemals, während sich Personen, Kinder oder Haustiere im Gefahrenbereich befinden.

Stellen Sie sicher,

- dass sich niemals Personen in der Fahrrichtung des Geräts befinden.
- dass sich keine Personen an einem Hang unterhalb des Geräts befinden.
- dass Sie den Gefahrenbereich jederzeit vollständig überschauen können.

Das Arbeiten in Straßennähe erfordert besondere Vorsicht.

– Achten Sie auf den Verkehr, wenn Sie in Straßennähe arbeiten. Setzen Sie sich selbst keinem Risiko durch den Straßenverkehr aus.

– Stellen Sie sicher, dass die Straße außerhalb des Gefahrenbereichs liegt und Sie keine Verkehrsteilnehmer gefährden.

Es besteht Gefahr von Sachschäden im Gefahrenbereich um das Gerät. Achten Sie darauf, dass keine Fahrzeuge, Gebäude oder andere Sachgüter im Gefahrenbereich beschädigt werden.

Vorsicht beim Betrieb

Verletzungsgefahr bei Motorstart

Der Motor darf nicht gestartet werden,

- wenn sich andere Personen in unmittelbarer Nähe aufhalten.

Starten Sie das Gerät nur, wenn Ihre Füße in sicherem Abstand zum Messer sind.

Beim Starten des Motors darf das Gerät nicht gekippt werden.

Verletzungsgefahr bei laufendem Motor

Stellen Sie den Motor ab und warten Sie auf den Stillstand des Messers,

- wenn Sie andere Flächen als Gras befahren.
- bevor Sie die Schnitthöhe einstellen.
- bevor Sie einen Akku entnehmen, einsetzen oder tauschen.

Stellen Sie den Motor ab, warten Sie auf den Stillstand des Messers und entnehmen Sie alle Akkus,

- bevor Sie das Gerät kippen oder transportieren.
- wenn Sie das Gerät auch nur für kurze Zeit verlassen.
- bevor Sie das Gerät reinigen, prüfen oder bevor Sie Arbeiten am Gerät durchführen.
- bevor Sie Blockierungen lösen oder Verstopfungen im Auswurfbereich beseitigen.

Vor dem Mähen

Persönliche Schutzmaßnahmen



Tragen Sie beim Mähen immer Sicherheitsschuhe mit griffiger Sohle und lange Hosen. Mähen Sie nicht mit offenen Sandalen oder barfuß.



Tragen Sie Schutzhandschuhe, um sich vor Verletzungen und Vibrationen zu schützen.



Lärm ist gesundheitsschädlich. Verwenden Sie persönlichen Gehörschutz, um Gehörschäden zu vermeiden. Tragen Sie eine Schutzbrille und eine Kopfbedeckung.

Lassen Sie sich vom Fachhandel über geeignete Schutzausstattung beraten.

Mähfläche vorbereiten

Untersuchen Sie die zu mähende Fläche vor dem Mähen sorgfältig. Entfernen Sie Steine, Stöcke, Knochen, Drähte und andere Gegenstände, die durch das Gerät weggeschleudert werden können.

Entfernen Sie stromführende Kabel von der Mähfläche. Diese können beim Mähen beschädigt werden und einen Stromschlag oder Kurzschluss verursachen.

Vorsicht beim Mähen

Verletzungsgefahr

Es besteht Verletzungsgefahr durch herausgeschleuderte Gegenstände. Mähen Sie niemals, während sich Personen, Kinder, Haustiere oder Sachgüter im Gefahrenbereich befinden.

Bringen Sie Hände und Füße nicht in die Nähe der rotierenden Teile. Halten Sie Abstand zum Auswurfbereich, wenn Sie mit dem Gerät arbeiten.

Stellen Sie sicher, dass Ihnen in einem Notfall Hilfe geleistet werden kann.

Mähen Sie nur bei Tageslicht oder guter künstlicher Beleuchtung. Mähen Sie niemals bei unsicheren Wetterverhältnissen und bei Blitzschlaggefahr.

Seien Sie besonders vorsichtig beim Mähen auf nachgebenden Böden, an nahegelegenen Müllhalden, Gräben, Deichen oder Gewässerrändern.

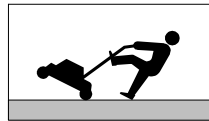

Vermeiden Sie das Mähen von nassem Gras, es besteht Rutschgefahr!

Seien Sie besonders vorsichtig, wenn Sie das Gerät wenden oder zu sich heranziehen und bei Rückwärtsfahrt.

Gehen Sie stets langsam!

Heben oder tragen Sie das Gerät niemals bei laufendem Motor.

Achten Sie auf den Verkehr, wenn Sie in Straßennähe arbeiten.

Vibrationen

Eine längere Benutzungsdauer des Geräts kann zu vibrationsbedingten Durchblutungsstörungen an den Händen führen. Eine allgemein gültige Dauer für die Benutzung kann nicht festgelegt werden.

- Verwenden Sie Handschuhe.
- Machen Sie rechtzeitig Arbeitspausen.

Lassen Sie das Gerät von einer autorisierten Fachwerkstatt überprüfen,

- wenn das Messer auf einen Gegenstand getroffen ist.
- wenn das Gerät anfängt, ungewöhnlich stark zu vibrieren.

Brandgefahr

Teile des Geräts können im Betrieb extrem heiß werden und dadurch einen Brand verursachen.

- Führen Sie geeignete Löschmittel in ausreichender Menge mit.
- Beobachten Sie das Gerät und die gemähte Fläche auch nach dem Betrieb, um sicherzustellen, dass kein Feuer ausbricht.

Um Brandgefahr zu vermeiden, sind folgende Bauteile stets von Schmutz, Gras, Heu, austretendem Öl, austretendem Kraftstoff, Fett usw. freizuhalten:

- Motor, Lüftergitter
- Batterie, Kabelverbindungen, Elektroantriebe
- Riementriebe

Beachten Sie hierzu die Betriebsanleitung des Motorenherstellers.

Vorsicht an Hängen



Es besteht Verletzungsgefahr beim Mähen am Hang durch Kippen oder Rutschen.

- Mähen Sie an steilen Hängen nur, wenn ein sicherer Betrieb gewährleistet ist.
- Mähen Sie keine besonders steilen Hänge.
- Ergreifen Sie an steilen Hängen geeignete Sicherheitsmaßnahmen, verwenden Sie z. B. Steigeisen.
- Mähen Sie immer quer zum Hang, niemals auf- oder abwärts.
- Achten Sie stets auf sicheren Tritt, verwenden Sie rutschfeste Sicherheitsschuhe.
- Seien Sie äußerst vorsichtig bei Richtungswechseln.
- Mähen Sie nur bei trockenen, griffigen Bodenverhältnissen.

Bergab kann das Gerät wegrollen. Stellen Sie das Gerät nur auf ebenen Flächen ab oder sichern Sie es gegen Wegrollen.

Bei Verwendung des Rückentragbaren Akkus erhöht sich der Schwerpunkt des Geräts. Dadurch besteht insbesondere am Hang erhöhte Kippgefahr.

Verwenden Sie den Rückentragbaren Akku nur in ebenem Gelände, niemals am Hang.

Falls ein Gerät kippt oder abrutscht

- Versuchen Sie niemals, ein kippendes oder abrutschendes Gerät aufzuhalten. Schwere Verletzungen können die Folge sein.
- Entfernen Sie ausgetretene Flüssigkeiten (Öl, Benzin, Batteriesäure) am Gerät und am Boden. Entsorgen Sie kontaminiertes Erdreich umweltgerecht gemäß den örtlichen Bestimmungen.
- Am Gerät können nicht erkennbare Schäden entstanden sein. Durch Funktionsstörungen besteht Verletzungsgefahr. Lassen Sie Ihr Gerät durch eine autorisierte Fachwerkstatt prüfen.

Nach dem Arbeiten

Warten Sie vor dem Verlassen des Geräts, bis der Motor stillsteht und entnehmen Sie alle Akkus,

- um unbefugte Benutzung zu verhindern.
- um unabsichtliches Starten zu verhindern.

Lassen Sie das Gerät nach dem Ausschalten mindestens 20 Minuten abkühlen, bevor Sie es in einem trockenen, verschlossenen, gut belüfteten Raum abstellen.

Vorsicht bei Wartung und Reparatur

Führen Sie nur Arbeiten durch, die in dieser Betriebsanleitung beschrieben sind. Lassen Sie alle anderen Arbeiten von einer autorisierten Fachwerkstatt durchführen.

Verwenden Sie nur vom Hersteller freigegebene Messer und Ersatzteile. Von nicht zugelassenen Messern und Ersatzteilen geht erhebliche Verletzungsgefahr aus.

Warten Sie vor allen Wartungsarbeiten, bis der Motor stillsteht und entnehmen Sie alle Akkus.

Wir weisen ausdrücklich darauf hin, dass wir nach dem Produkthaftungsgesetz nicht für durch unsere Geräte hervorgerufene Schäden einzustehen haben, sofern

- verschlissene oder beschädigte Teile nicht rechtzeitig repariert oder ausgetauscht werden.
- diese durch unsachgemäße Reparatur verursacht wurden.
- bei einem Teileaustausch nicht unsere Originalteile oder von uns freigegebene Teile verwendet wurden.
- die Reparatur nicht von einer autorisierten Fachwerkstatt durchgeführt wurde.

Entsprechendes gilt für Ersatzteile und Zubehör.

Gerätebeschreibung

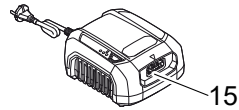
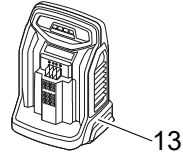
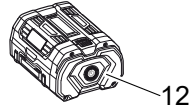
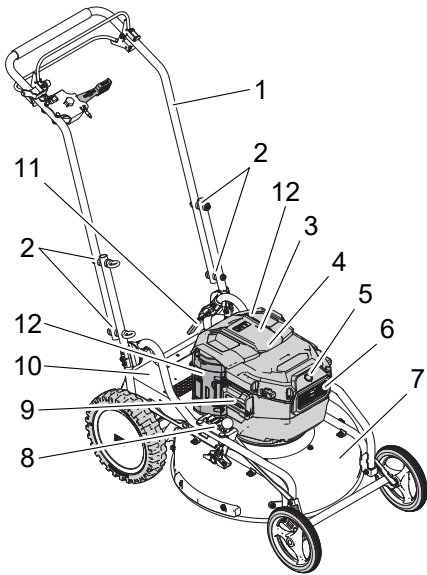

- 1 Führungsholm mit Bedienelementen
- 2 Holmisolation
- 3 Deckel Akkufach
- 4 Wählschalter Motordrehzahl
- 5 Ein-/Ausschalter mit Motorstatusleuchte
- 6 Luftfilter
- 7 Abdeckung
- 8 Schnitthöheneinstellung
(40 mm, 50 mm, 60 mm, 70 mm, 80 mm,
90 mm)
- 9 Anschlussbuchse für Rückentragbarer
Akku
- 10 Typenschild
- 11 Exzenterspannhebel zur Holmbefestigung

- 12 Akku (nicht im Lieferumfang)
- 13 Ladegerät (nicht im Lieferumfang)
- 14 Rückentragbarer Akku (nicht im
Lieferumfang)
- 15 Ladegerät für Rückentragbarer Akku
(nicht im Lieferumfang)

Bedienelemente

Führungsholm mit Bedienelementen (1)

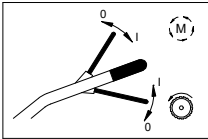
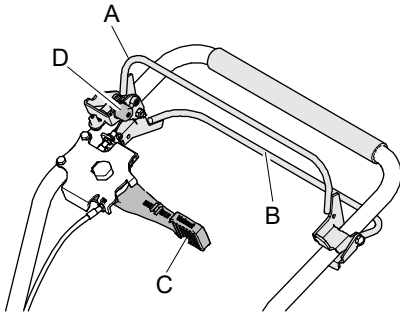

Oben:
Motorbremsbügel

Unten:
Fahrtriebsbügel

Motorbremsbügel (A)

Mit dem Motorbremsbügel schalten Sie Motor und Messer ein und aus.

Der Motorbremsbügel ist eine Schutzeinrichtung. Wenn Sie den Bügel loslassen, wird der Motor sofort abgestellt, das Messer kommt innerhalb 3 Sekunden zum Stillstand.

Messer/Motor aus (0):
Motorbremsbügel loslassen.

Messer/Motor ein (I):
Motorbremsbügel anheben, Rastknopf (D) einrasten und Motorbremsbügel zum Lenker drücken.

Fahrtriebsbügel (B)

Mit dem Fahrtriebsbügel schalten Sie den Fahrtrieb ein und aus.

Fahrtrieb ein (I):
Bügel zum Lenker ziehen.

Fahrtrieb aus (0):
Bügel loslassen.

Variohebel (C)

Mit dem Variohebel können Sie die Fahrgeschwindigkeit des Geräts bei laufendem Motor stufenlos einstellen.

MIN: langsam
MAX: schnell

Ein-/Ausschalter (5) mit Motorstatusleuchte

Mit dem Ein-/Ausschalter schalten Sie den Motor in Betriebsbereitschaft.

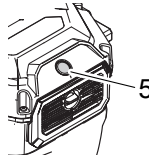

Motor in Betriebsbereitschaft schalten:
Ein-/Ausschalter drücken.
Die Motorstatusleuchte leuchtet und zeigt den Status des Motors an.

Motor ausschalten:
Ein-/Ausschalter drücken, bis die Motorstatusleuchte erlischt.

Motorstatusleuchte am Ein-/Ausschalter (5)

Der Ein-/Ausschalter ist mit einer Motorstatusleuchte ausgestattet. Die Motorstatusleuchte leuchtet bei betriebsbereitem Motor und zeigt den Status des Motors an.

- Aus:
Der Motor ist nicht betriebsbereit.
- Grün leuchtend:
Der Motor ist betriebsbereit oder dreht sich.
- Orange leuchtend, Motor stoppt:
Der Motor ist überhitzt. Lassen Sie den Motor abkühlen.
- Rot blinkend, Motor stoppt:
Die Akkus sind leer. Tauschen oder laden Sie die Akkus.
- Orange blinkend, Motor stoppt:
Der Motor ist überlastet. Verringern Sie die Arbeitslast.
- Abwechselnd rot und grün blinkend, Motor stoppt:
Kommunikationsstörung. Lassen Sie das Gerät von autorisierter Fachwerkstatt überprüfen.

Wählschalter Motordrehzahl (4)

Mit dem Wählschalter können Sie die Motordrehzahl einstellen.

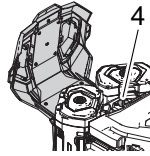

ECO:

Reduzierte Motordrehzahl, längere Akkulaufzeit.

TURBO:

Hohe Motordrehzahl, kürzere Akkulaufzeit.

Hinweise zum Mähen

Prüfen Sie das Gerät vor jedem Mähen auf Vollständigkeit, Funktionsfähigkeit und Sauberkeit. Ein verschmutzter Luftfilter führt zur Überhitzung des Motors, dies kann den Motor beschädigen.

Einen schönen und dichten Rasen erhalten Sie durch häufiges Mähen und Kurzhalten des Rasens. Mähen Sie bei trockenem und heißem Wetter nicht zu kurz, da der Rasen ansonsten von der Sonne verbrannt und unansehnlich wird!

Mähen Sie nur mit einem scharfen und unbeschädigten Messer. Lassen Sie die Messer regelmäßig schärfen und auswuchten (autorisierte Fachwerkstatt).

Mähen Sie kein nasses Gras und nicht bei Regen. Die Grasnarbe kann beschädigt werden und es besteht Rutschgefahr!

Wenden Sie das Gerät nur auf bereits gemähter Fläche. Lassen Sie das Gerät nicht mit laufendem Motor stehen.

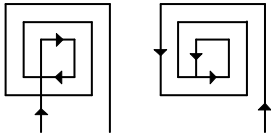

Um Grasreste gleichmäßig zu verteilen und um ein gleichmäßiges Schnittbild zu erhalten, empfehlen wir, in ebenem Gelände nach dem dargestellten Mähbild vorzugehen.

Auf unserer Homepage www.as-motor.com finden Sie weitere Hinweise, insbesondere zur ökologisch orientierten Grünflächenpflege.

Ein Mulch-Rasenmäher zerkleinert das Schnittgut besser und feiner als ein konventioneller Rasenmäher. Für ein optimales Schnittbild sollten Sie folgende Empfehlungen beachten.

Empfehlungen beim Mähen mit Mulch-Rasenmähern:

- Mähen Sie max. 1/3 der Grashöhe ab.
- Stellen Sie die Schnitthöhe nicht auf die tiefste Position. Empfehlung: 50-60 mm.
- Arbeiten sie bei trockenen Bedingungen.
- Beginnen Sie mit langsamer Fahrgeschwindigkeit.
- Je langsamer sie Fahren, desto besser wird das Schnittbild.
- Ist das Gras zu hoch, sollten Sie zuerst in maximaler Schnitthöhe mähen und später in der empfohlenen Schnitthöhe nochmals mähen.
- Bilden sich Klumpen oder wird die Mulchschicht zu dicht kann der Luftaustausch des Bodens beeinträchtigt werden. Faulstellen können die Folge sein.

Vor dem Starten

⚠ Warnung

Ein beschädigter oder defekter Akku kann rauchen oder in Brand geraten und lebensgefährliche Verletzungen oder große Sachschäden verursachen.

- ▶ Verwenden oder Laden Sie keinen beschädigten oder defekten Akku.
- ▶ Entsorgen Sie einen beschädigten oder defekten Akku sofort fachgerecht und entsprechend den örtlich geltenden Bestimmungen.
- ▶ Beachten Sie die Hinweise im Kapitel „Sicherer Umgang mit dem Akku“ und „Sicherer Umgang mit dem Ladegerät“.

Hinweise zur Verwendung der Akkus

Wir empfehlen die Verwendung von 2 Akkus mit gleicher Kapazität und gleichem Ladezustand, möglichst voll geladen.

Verwenden Sie Akkus mit 7,5 Ah oder mehr Kapazität.

Bei der Verwendung von nur einem Akku oder Akkus mit weniger als 7,5 Ah Kapazität stehen 80 % der Motorleistung zur Verfügung.

Verwenden Sie den Rückentragbaren Akku ausschließlich in Verbindung mit 2 Akkus.

Ladezustand des Akku prüfen



Drücken Sie die Taste (A) am Akku. Die LEDs (B) leuchten für ca. 10 Sekunden und zeigen den Ladezustand des Akkus an.

LED	Kapazität des Akkus
5 LEDs leuchten grün	80 % - 100 %
4 LEDs leuchten grün	60 % - 80 %
3 LEDs leuchten grün	40 % - 60 %
2 LEDs leuchten grün	20 % - 40 %
1 LED leuchtet grün	10 % - 20 %
1 LED blinkt rot	weniger als 10 %
5 LEDs blinken rot	Der Akku ist leer und muss aufgeladen werden
5 LEDs leuchten rot	Der Akku ist zu heiß, den Akku abkühlen lassen.

Automatische Selbstwartung:

Wenn 5 LEDs abwechselnd für 10 Sekunden rot leuchten und für 10 Sekunden aus sind oder 5 LEDs alle 2 Sekunden grün blinken, führt der Akku eine automatische Selbstwartung durch.

Akku wechseln

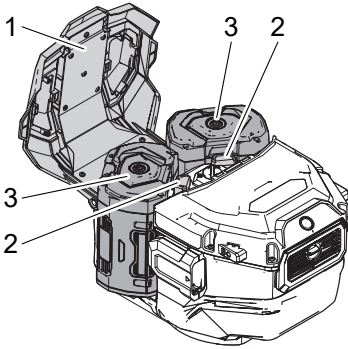

Akku entnehmen

1. Öffnen Sie den Deckel des Akkufachs (1).
2. Drücken Sie die Entriegelungstaste (2).
3. Entnehmen Sie den Akku (3).
4. Schließen Sie den Deckel des Akkufachs (1).

Akku einsetzen

1. Öffnen Sie den Deckel des Akkufachs (1).
2. Schieben Sie den Akku (3) in das Akkufach, bis er hörbar verriegelt.
3. Schließen Sie den Deckel des Akkufachs (1).

Akku laden

Der Akku kann jederzeit aufgeladen werden. Eine Unterbrechung des Ladevorgangs schädigt den Akku nicht.

Laden Sie den Akku vor jeder Verwendung auf, um die volle Akkulaufzeit zu nutzen. Lassen Sie einen warmen Akku vor dem Aufladen abkühlen.

1. Schließen Sie den Netzstecker des Ladegeräts an eine Netzsteckdose an.
2. Legen Sie den Akku in das Ladegerät. Stellen Sie sicher, dass der Akku korrekt eingelegt ist.
3. Wenn der Akku vollständig geladen ist, ziehen Sie den Netzstecker des Ladegeräts aus der Netzsteckdose.
4. Entnehmen Sie den Akku aus dem Ladegerät.

Status von Akku und Ladegerät

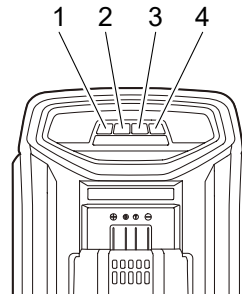

Die LEDs am Ladegerät zeigen den Status an:

LED 1	LED 2	LED 3	LED 4	Be- schrei- bung
Rot blin- kend oder Aus	Aus	Aus	Aus	Akku oder La- degerät defekt
Rot leuch- tend	Aus	Aus	Aus	Akku zu kalt oder zu warm
Grün blinkend	Aus	Aus	Aus	Akku wird geladen
Abwechselnd grün blinkend		Aus	Aus	
Abwechselnd grün blin- kend		Aus		
Abwechselnd grün blinkend				Akku ist geladen
Leuchtet grün				
Schnell grün blinkend				Akku ist im Selbst- erhal- tungs- modus

Wenn die LED 1 rot blinkt:

- Entnehmen Sie den Akku aus dem Ladegerät und legen Sie den Akku erneut in das Ladegerät ein. Blinkt die LED 1 erneut rot, könnte der Akku defekt sein. Entnehmen Sie den Akku und versuchen Sie, einen anderen Akku aufzuladen.
- Wenn der andere Akku normal lädt, entsorgen Sie den defekten Akku fachgerecht.
- Wenn die LED 1 bei dem anderen Akku ebenfalls rot blinkt, stecken Sie das Ladegerät aus. Warten Sie, bis die blinkende LED 1 ausgeht. Stecken Sie das Ladegerät wieder ein. Blinkt die LED 1 weiterhin rot, ist das Ladegerät defekt und muss ersetzt werden.

Beachten Sie hierzu die Betriebsanleitung des Akkus, des Ladegeräts und des Motorenherstellers.

Rückentragbaren Akku wechseln

⚠ Warnung

Stromschlaggefahr durch falsch befestigtes Anschlusskabel. Das Anschlusskabel kann beim Mähen herunterfallen und beschädigt werden und einen Stromschlag oder Kurzschluss verursachen.

- ▶ Stellen Sie sicher, dass das Anschlusskabel sicher am Führungsholm befestigt ist.

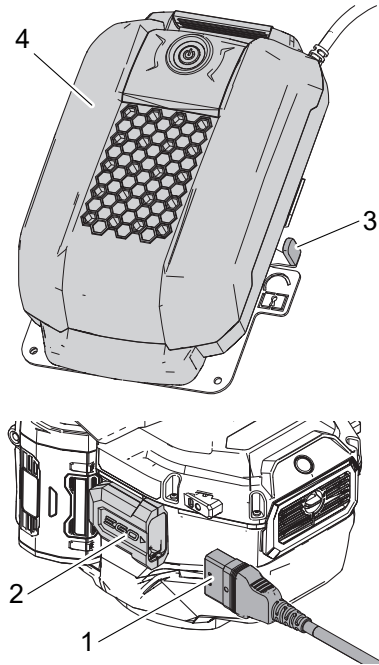

Rückentragbaren Akku entnehmen

1. Ziehen Sie den Stecker (1) des Rückentragbaren Akkus aus der Anschlussbuchse (2) am Motor.
2. Lösen Sie die Klettverschlüsse am Führungsholm und nehmen Sie das Anschlusskabel ab.
3. Drücken Sie den Entriegelungshebel (3) an der Adapterplatte.
4. Entnehmen Sie den Akku (4).

Rückentragbaren Akku einsetzen

1. Schieben Sie den Rückentragbaren Akku (4) auf die Adapterplatte, bis er hörbar verriegelt.

2. Prüfen Sie den sicheren Sitz des Rücken-tragbaren Akkus (4).
3. Stecken Sie den Stecker (1) des Rücken-tragbaren Akkus in die Anschlussbuchse (2) am Motor.
4. Befestigen Sie das Anschlusskabel mit den Klettverschlüssen am Führungsholm, so dass es nicht von beweglichen Teilen erfasst wird.

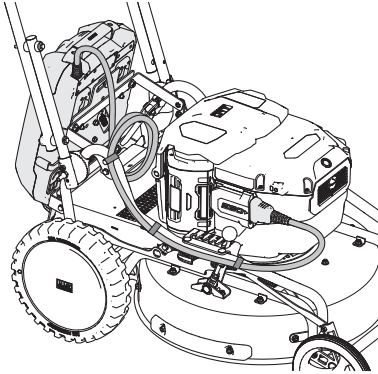

Rückentragbaren Akku laden

1. Verbinden Sie das Netzanschlusskabel mit dem Ladegerät.
2. Schließen Sie den Netzstecker des Ladegeräts an eine Netzsteckdose an.
3. Verbinden Sie den Anschlusssteckers des Rücken-tragbaren Akkus mit dem Ladegerät.
4. Das Ladegerät beginnt den Ladevorgang im normalen Lademodus. Um zum schnellen Lademodus zu wechseln, halten Sie die Taste (4) für mindestens eine Sekunde gedrückt. Der Lüfter im Ladegerät schaltet auf Dauerbetrieb, um das Ladegerät zu kühlen.
5. Wenn der Rückentragbare Akku vollständig geladen ist, ziehen Sie den Netzstecker des Ladegeräts aus der Netzsteckdose.
6. Ziehen Sie den Anschlusssteckers des Rücken-tragbaren Akkus aus dem Ladegerät.

Status von Rückentragbarem Akku und Ladegerät für Rückentragbaren Akku

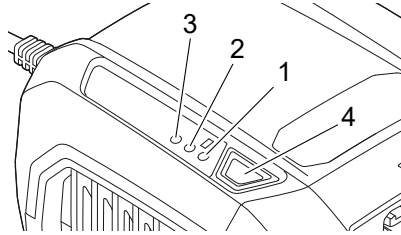

Die LEDs am Ladegerät zeigen den Status an:

LED 1	LED 2	LED 3	Beschreibung
Aus	Grün leuchtend	Rot blinkend	Akku oder Ladegerät defekt
Aus	Grün blinkend	Rot leuchtend	Akku zu kalt oder zu warm (normaler Lademodus)
Grün blinkend	Aus	Rot leuchtend	Akku zu kalt oder zu warm (schneller Lademodus)
Aus	Grün blinkend	Aus	Akku wird geladen (normaler Lademodus)
Grün blinkend	Aus	Aus	Akku wird geladen (schneller Lademodus)
Aus	Grün leuchtend	Aus	Akku ist geladen (normaler Lademodus)

LED 1	LED 2	LED 3	Beschreibung
Grün leuchtend	Aus	Aus	Akku ist geladen (schneller Lademodus)
Grün leuchtend	Grün leuchtend	Rot leuchtend	Selbstüberprüfung war erfolgreich.

Wenn die LED 3 rot blinkt:

- Stecken Sie das Ladegerät aus und wieder ein. Das Ladegerät führt eine Selbstüberprüfung durch. Wenn nicht alle LEDs leuchten, ist das Ladegerät defekt und muss ersetzt werden.
- Wenn die Selbstüberprüfung erfolgreich war, kann das Ladegerät zum Aufladen des Rückentragbaren Akkus verwendet werden. Blinkt die LED 3 erneut rot, könnte der Rückentragbare Akku defekt sein. Entnehmen Sie den Rückentragbaren Akku und versuchen Sie, einen anderen Rückentragbaren Akku aufzuladen.
- Wenn der andere Rückentragbare Akku normal lädt, entsorgen Sie den defekten Rückentragbaren Akku fachgerecht.
- Wenn die LED 3 bei dem anderen Rückentragbaren Akku ebenfalls rot blinkt, stecken Sie das Ladegerät aus. Warten Sie, bis die blinkende LED 3 ausgeht. Stecken Sie das Ladegerät wieder ein. Leuchten nicht alle LEDs oder blinkt die LED 3 weiterhin rot, ist das Ladegerät defekt und muss ersetzt werden.

Beachten Sie hierzu die Betriebsanleitung des Rückentragbaren Akkus, des Ladegeräts für Rückentragbaren Akku und des Motorenherstellers.

Motordrehzahl einstellen

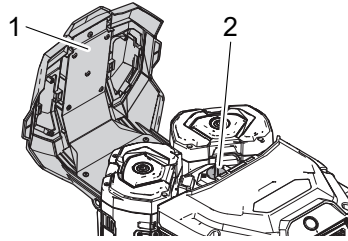

1. Lassen Sie den Motorbremsbügel los und warten Sie, bis das Messer stillsteht.
2. Öffnen Sie den Deckel des Akkufachs (1).
3. Stellen Sie mit dem Wählschalter (2) die gewünschte Motordrehzahl ein.
4. Schließen Sie den Deckel des Akkufachs (1).

Schritzhöhe einstellen

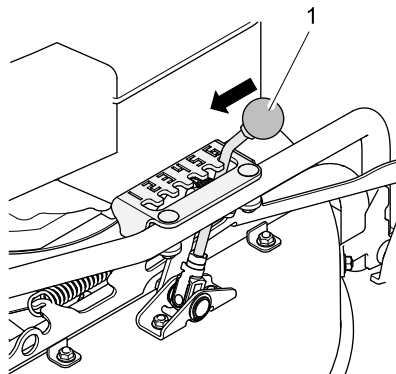

1. Schalten Sie den Motor aus und warten Sie, bis das Messer stillsteht.
2. Stellen Sie mit dem zentralen Verstellhebel (1) die Schritzhöhe ein. Die Schritzhöhe kann in 6 Stufen von 4 cm bis 9 cm eingestellt werden.

Starten

Gefahr

Stromschlaggefahr durch stromführende Kabel auf der Mähfläche. Stromführende Kabel können beim Mähen beschädigt werden und einen Stromschlag oder Kurzschluss verursachen.

- ▶ Stellen Sie sicher, dass die Mähfläche frei von stromführenden Kabeln ist.

Warnung

Beim Starten besteht Verletzungsgefahr durch das umlaufende Messer.

- ▶ Stellen Sie sicher, dass sich niemand im Gefahrenbereich des Messers aufhält. Kippen Sie das Gerät nicht beim Starten.

Messer starten

1. Stellen Sie das Gerät auf eine ebene Fläche und nicht ins hohe Gras.
2. Drücken Sie den Ein-/Ausshalter.
3. Heben Sie den Motorbremsbügel vollständig an.
4. Drücken Sie den Rastknopf.
5. Betätigen und halten Sie den Motorbremsbügel – Motor und Messer drehen sich.

Automatische Abschaltung

Bei nicht betätigtem Motorbremsbügel schaltet sich der Motor nach 120 Sekunden automatisch aus. Die Motorstatusleuchte erlischt.

Fahren

Warnung

Verletzungsgefahr durch Stolpern oder Ausrutschen beim Schieben, Rückwärtsziehen und Wenden.

- ▶ Vergewissern Sie sich, dass Ihr Weg frei von Hindernissen ist und achten Sie auf sicheren Tritt.

Fahren

Schalten Sie in einer gefährlichen Situation den Fahrtrieb und den Motor aus.

Achtung

Wenn Sie den Fahrtrieb nicht vollständig einkuppeln, wird das Getriebe überhitzt und beschädigt.

- ▶ Versuchen Sie nicht, die Fahrgeschwindigkeit mit dem Fahrtriebsbügel zu regeln.
- ▶ Ziehen Sie den Fahrtriebsbügel stets ganz zum Lenker.

Der Fahrtrieb kann nur bei drehendem Motor verwendet werden.

Fahrtrieb ein

1. Ziehen Sie den Fahrtriebsbügel zum Lenker – Gerät fährt.

Fahrtrieb aus

1. Lassen Sie den Fahrtriebsbügel los.

Fahrgeschwindigkeit regeln

Die Fahrgeschwindigkeit kann mit dem Variohebel stufenlos eingestellt werden.

Verstellen Sie die Fahrgeschwindigkeit nur bei laufendem Motor, da sonst der Varioantrieb beschädigt werden kann.

Wenden

Wenden Sie das Gerät nur auf bereits gemähter Fläche.

Wenden auf ebener Fläche:

1. Schalten Sie den Fahrtrieb aus.
2. Schwenken Sie das Gerät nach der gewünschten Seite.
3. Schalten Sie den Fahrtrieb wieder ein.

Wenden am Hang:

1. Lassen Sie den Fahrtrieb eingeschaltet.
2. Schwenken Sie das Gerät hangaufwärts.
3. Halten Sie den Lenker und das kurveninnere Rad zurück.

Der Fahrtrieb verhindert das Abgleiten und unterstützt das Wendemanöver.

Ausschalten und Abstellen

Warnung

Bergab kann das Gerät wegrollen.

- ▶ Stellen Sie das Gerät nur auf ebenen Flächen ab und sichern Sie es gegen Wegrollen.

Warnung

Verletzungsgefahr durch unbefugte Benutzung.

- ▶ Stellen Sie vor Verlassen des Geräts sicher, dass alle Akkus entnommen sind.

1. Lassen Sie den Fahrtriebsbügel los.
2. Lassen Sie den Motorbremsbügel los.
3. Warten Sie, bis der Motor stillsteht, bevor Sie das Gerät verlassen.
4. Drücken Sie den Ein-/Ausschalter, bis die Motorstatusleuchte erlischt.
5. Entnehmen Sie alle Akkus.

Transport

Warnung

Durch das hohe Gewicht des Geräts besteht Unfallgefahr. Das Gerät kann kippen oder herunterfallen und schwere Verletzungen verursachen.

- ▶ Beachten Sie die nachfolgenden Hinweise.

Gerät transportieren

Transportieren Sie das Gerät auf einem LKW oder einem Anhänger, der für eine Nutzlast von mindestens dem Leergewicht des Geräts ausgelegt ist.

Stellen Sie den Motor ab und warten Sie auf den Stillstand des Messers, bevor Sie das Gerät anheben. Heben Sie das Gerät nur zu zweit.

Entnehmen Sie alle Akkus.

Lassen Sie das Gerät vor jedem Transport mindestens 20 Minuten abkühlen.

Zum Transport können Sie den Führungsholm zusammenklappen.

Beachten Sie die Anweisungen im Kapitel „Ausschalten und Abstellen“.

Verladen

Benutzen Sie zum Verladen geeignete Rampen, die

- dem Leergewicht des Geräts + 200 kg standhalten.
- breiter als das Gerät sind.
- eine rutschfeste Oberfläche haben.

Achtung

Beschädigungsgefahr durch falsches Befestigen von Spanngurten.

- ▶ Befestigen Sie die Spanngurte ausschließlich an den Stellen, die in der Abbildung dargestellt sind.
 - ▶ Ziehen Sie die Spanngurte nicht übermäßig fest an.
1. Stellen Sie das Gerät vor die Rampen und vergewissern Sie sich, dass die Rampen
 - so breit wie die Spur des Geräts sind.
 - fest an der Ladefläche verankert sind.
 - nicht steiler stehen als 15°.
 2. Fahren Sie das Gerät über die Rampen vorsichtig auf die Ladefläche.
 3. Beachten Sie die Anweisungen im Kapitel „Ausschalten und Abstellen“.
 4. Sichern Sie das Gerät gegen Rollen, Rutschen und Kippen. Verwenden Sie Spanngurte, die das Gewicht des Geräts halten können.
 5. Zurren Sie das Gerät an Verzurrösen und Rahmenteilern mit Gurten fest, die das Gewicht halten können.

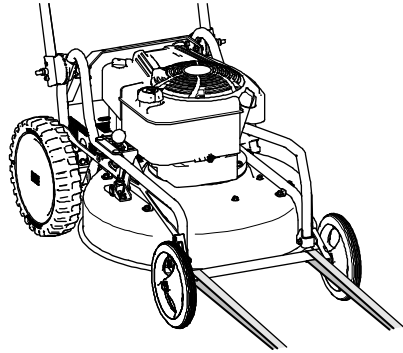
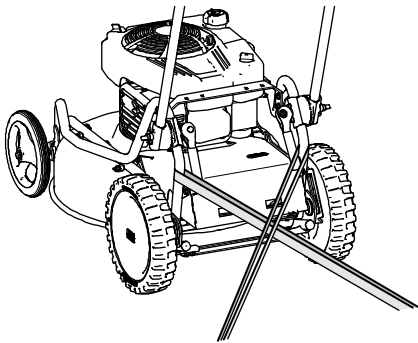

Gerät abladen

1. Sichern Sie das Gerät gegen Wegrollen, bevor Sie die Transportbefestigungen lösen.
2. Lösen Sie die Transportbefestigungen.
3. Fahren Sie das Gerät über die Rampen vorsichtig von der Ladefläche.

Beachten Sie die Hinweise im Abschnitt „Verladen“.

Akku transportieren

Der Akku unterliegt den gesetzlichen Bestimmungen für gefährliche Güter. Für den gewerblichen Transport müssen besondere Anforderungen eingehalten und alle anzuwendenden lokalen und staatlichen Gesetze erfüllt werden.

Lagern und transportieren Sie einen beschädigten oder defekten Akku immer so, dass bei Rauch- oder Brandentwicklung keine Personen gefährdet und keine Sachschäden verursacht werden können.

Transportieren Sie den Akku in einer elektrisch nicht leitfähigen Verpackung oder einem elektrisch nicht leitfähigen Transportbehälter.

Verpacken Sie den Akku so, dass sich der Akku nicht bewegen kann. Sichern Sie die Verpackung oder den Transportbehälter so, dass sich die Verpackung oder der Transportbehälter nicht bewegen können.

Setzen Sie den Akku nicht direkter Sonneneinstrahlung aus. Lassen Sie den Akku nicht in einem Fahrzeug liegen.

Wartung

Warnung

Verletzungsgefahr durch Stromschlag an spannungsführenden Teilen.

- ▶ Führen Sie nur Wartungsarbeiten durch, die in dieser Betriebsanleitung beschrieben sind.
- ▶ Beachten Sie die Hinweise im Kapitel „Sicherheitshinweise“.
- ▶ Träger von Herzschrittmachern dürfen nicht an stromführende Teile fassen.

Warnung

Verletzungsgefahr durch unerwartete Bewegung. Bei der Durchführung der Prüfungen kann sich das Gerät unerwartet bewegen.

- ▶ Stellen Sie sicher, dass sich keine Personen, Kinder, Tiere oder Sachgüter im Gefahrenbereich befinden.
- ▶ Stellen Sie sicher, dass durch eine unerwartete Bewegung keine weiteren Gefahren entstehen.

Warnung

Verletzungsgefahr bei Wartungs- und Reinigungsarbeiten mit laufendem Motor.

- ▶ Führen Sie Wartungsarbeiten nur dann bei laufendem Motor durch, wenn dies in der Wartungstabelle gefordert wird.

Vor allen Wartungs- und Reinigungsarbeiten bei stillstehendem Motor:

1. Entnehmen Sie alle Akkus.
2. Lassen Sie das Gerät mindestens 20 Minuten abkühlen.

Unsachgemäße Wartung kann die Betriebssicherheit des Geräts beeinträchtigen und Unfälle verursachen. Regelmäßige Wartung hält Ihr Gerät stets einsatzbereit.

Warten Sie das Gerät gemäß den nachfolgenden Wartungshinweisen.

Wenden Sie sich an Ihre autorisierte Fachwerkstatt, wenn Sie bei der Wartung Probleme haben oder wenn Sie bei einer der nachfolgenden Prüfungen Mängel feststellen.

Arbeiten an elektrischen Bauteilen dürfen nur von ausgebildetem Fachpersonal durchgeführt werden.

Wartungsübersicht

Tragen Sie bei Wartungs- und Reinigungsarbeiten stets Schutzhandschuhe und eine Schutzbrille.

Bauteil	Aktion	Wartungsintervall	
		A	B
Gerät	Auf sicheren Arbeitszustand prüfen (Grunddurchsicht).	■	▲
	Reinigen.	■	
	Kundendienst.		▲
Akkus und Ladegeräte	Akkus und Ladegeräte prüfen.	■	▲
	Akkustatus prüfen, ggf. Akkus laden.	■	▲
Luftfilter	Warten.	■	■▲
Messer und Befestigungsteile	Auf Verschleiß und Beschädigungen prüfen (siehe Kapitel „Messer prüfen“).	■	▲
	Wechseln.		▲
Motorbremse	Steht das Messer in 3 Sekunden?	□	▲
Fahrantriebsbügel	Steht das Gerät, wenn der Bügel in Nullstellung ist?	□	▲
Fahrtrieb	Prüfen.	■	▲
Keilriemen	Sind die Riemen richtig gespannt, ohne Risse und in gutem Zustand?		▲
Bowdenzüge	Funktion und Leichtgängigkeit prüfen.	■	▲
Chassis und Prallschutz	Auf Rost und Risse prüfen und die Schweißnähte kontrollieren.	■	▲
	Sind alle Schutzeinrichtungen und Abdeckungen vorhanden, richtig befestigt und funktionsfähig?	■	▲
Aufkleber	Zustand der Aufkleber prüfen, ggf. ersetzen.	■	▲
Motor, Akkus und Ladegeräte	Verbindliche Angaben siehe Betriebsanleitungen des Motors, der Akkus und der Ladegeräte.	■	▲
Brennbares Material	Leicht entzündliche Mährückstände von Motor und Gerät entfernen.	■	▲
Reifen	Reifen und ggf. Reifendruck prüfen.	■	▲

A Vor und nach jeder Benutzung.

B Jährlich oder alle 50 h.

■ Durch den Benutzer bei stillstehendem Motor.

□ Durch den Benutzer bei laufendem Motor.

▲ Durch die autorisierte Fachwerkstatt.

Gerät reinigen

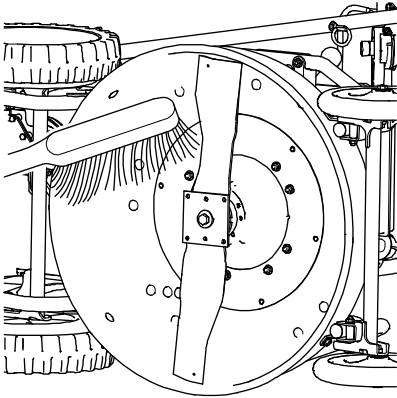

Nach jedem Gebrauch sollten Sie das Gerät gründlich reinigen, besonders die Unterseite und das Messer.

Festsitzende Grasreste und Schmutz stören den Grasauswurf und beeinträchtigen die Schnittqualität. Halten Sie für eine ausreichende Motorkühlung die Motorabdeckung, den Luftfilter und den Motor sauber.

Verwenden Sie zum Reinigen einen Handfeger. Hartnäckigere Verschmutzungen entfernen Sie mit einer Holz- oder Kunststoffspachtel. Reinigen Sie die äußeren Gehäuseteile mit einem Lappen.

Spritzen Sie das Gerät, den Akku und das Ladegerät nicht mit einem Wasserstrahl oder Hochdruckreiniger ab! Verwenden Sie keine aggressiven Reinigungsmittel.

Halten Sie die Anschlüsse der Akkus und das Akkufach sauber.

Grunddurchsicht

Prüfen Sie für einen sicheren Arbeitszustand des Geräts alle Muttern, Bolzen, Schrauben usw. regelmäßig auf einwandfreien Zustand und festen Sitz. Überprüfen Sie alle elektrischen Kabel auf Beschädigungen.

Wechseln Sie beschädigte oder abgenutzte Teile, insbesondere Abdeckungen, Motorgehäuse, Deckel des Akkufachs, Akku und Ladegerät sofort aus (autorisierte Fachwerkstatt).

Prüfen Sie die Holmisolation und die isolierten Bowdenzüge auf Beschädigungen und Vollständigkeit.

Prüfen Sie alle Teile, in denen sich Flüssigkeiten befinden, auf Undichtigkeiten und guten Zustand. Diese können sein: Getriebe, Akku.

Wenden Sie sich im Falle von Undichtigkeiten an eine autorisierte Fachwerkstatt.

Motor warten

Die Betriebsanleitung des Motors ist vom Motorenhersteller erstellt. Sie enthält alle verbindlichen Wartungsvorschriften und die Garantiebedingungen für den Motor. Sollte eine Garantiarbeit am Motor anfallen, wenden Sie sich bitte an Ihre autorisierte Fachwerkstatt.

Besonders wichtig für eine lange Nutzungsdauer des Motors ist eine ausreichende Motorkühlung.

Halten Sie den Luftfilter stets sauber.

Luftfilter warten

⚠️ Warnung

Durch Reinigungsmittel besteht Brand- oder Explosionsgefahr.

- ▶ Reinigen Sie den Luftfilter nie mit brennbaren Lösungsmitteln.

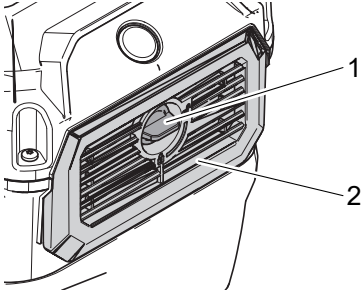

1. Drehen Sie den Verriegelungsschalter (1) gegen den Uhrzeigersinn und nehmen Sie den Luftfilterdeckel (2) ab.
2. Entnehmen Sie vorsichtig den Luftfilter aus dem Luftfilterdeckel (2).
3. Reinigen Sie den Luftfilter (z. B. mit Druckluft) oder erneuern Sie den Luftfilter.
4. Legen Sie den Luftfilter in den Luftfilterdeckel (2). Achten Sie darauf, dass der Luftfilter gleichmäßig und ohne Wellen aufliegt.
5. Setzen Sie den Luftfilterdeckel (2) wieder in das Motorgehäuse ein.
6. Drücken Sie den Luftfilterdeckel (2) an und drehen Sie den Verriegelungsschalter (1) im Uhrzeigersinn.

Beachten Sie hierzu die Betriebsanleitung des Motorenherstellers.

Akku und Ladegerät prüfen

⚠️ Warnung

Ein beschädigter oder defekter Akku kann rauchen oder in Brand geraten und lebensgefährliche Verletzungen oder große Sachschäden verursachen.

- ▶ Verwenden oder Laden Sie keinen beschädigten oder defekten Akku.
- ▶ Entsorgen Sie einen beschädigten oder defekten Akku sofort fachgerecht und entsprechend den örtlich geltenden Bestimmungen.
- ▶ Beachten Sie die Hinweise im Kapitel „Sicherer Umgang mit dem Akku“ und „Sicherer Umgang mit dem Ladegerät“.

⚠️ Warnung

Stromschlaggefahr durch eingestecktes Ladegerät.

- ▶ Ziehen Sie den Netzstecker aus der Netzsteckdose bevor Sie das Ladegerät reinigen oder prüfen.

Prüfen Sie den Akku und das Ladegerät auf sichtbare Beschädigungen. Wechseln Sie einen beschädigten Akku oder ein beschädigtes Ladegerät sofort aus.

Prüfen Sie den Status von Akku und Ladegerät (siehe Kapitel „Akku laden“).

Beachten Sie die Betriebsanleitungen aller Akkus, aller Ladegeräte und die Betriebsanleitung des Motorenherstellers.

Akkufach am Gerät prüfen

Prüfen Sie, ob der Akku korrekt im Akkufach einrastet. Prüfen Sie, ob die Entriegelungstaste im Akkufach den Akku korrekt freigibt. Wenden Sie sich an eine autorisierte Fachwerkstatt, wenn dies nicht der Fall ist.

Zusätzliche Prüfung für Rückentragbaren Akku

Prüfen Sie, ob der Rückentragbare Akku beim Einsetzen korrekt auf der Adapterplatte einrastet.

Prüfen Sie, ob sich der Stecker des Rückentragbaren Akkus vollständig in die Anschlussbuchse am Motor einstecken lässt und sicher hält.

Prüfen Sie vor und nach jeder Benutzung das Anschlusskabel und den Stecker auf Beschädigungen.

Verwenden oder laden Sie den Rückentragbaren Akku keinesfalls, wenn Sie Beschädigungen feststellen.

Wenden Sie sich an eine autorisierte Fachwerkstatt, wenn Sie bei der Prüfung Fehler oder Schäden feststellen.

Fahrtrieb prüfen

1. Stellen Sie das Gerät auf griffigen Untergrund (z.B. Beton oder Asphalt).
2. Schalten Sie den Motor aus.
3. Betätigen Sie den Fahrtrieb.
4. Versuchen Sie, das Gerät rückwärts zu ziehen.

Blockieren die Hinterräder, ist der Fahrtrieb funktionsfähig. Das Getriebe ist wartungsfrei und muss nicht nachgestellt werden. Lässt sich das Gerät ziehen, lassen Sie das Gerät von einer autorisierten Fachwerkstatt prüfen.

Achtung

Ist der Fahrtrieb nicht richtig eingestellt, kann das Getriebe überhitzen und beschädigt werden.

Messer prüfen

⚠️ Warnung

Abnutzung oder Beschädigung an den Messern und an Befestigungselementen kann dazu führen, dass sich Messer oder Befestigungselemente lösen.

- ▶ Prüfen Sie die Messer und alle Befestigungsteile gemäß den nachfolgenden Anweisungen.

⚠️ Warnung

Durch unsachgemäß montierte und gewartete Messer besteht erhebliche Verletzungsgefahr.

- ▶ Arbeiten am Messer dürfen nur von einer autorisierten Fachwerkstatt durchgeführt werden.



Verwenden Sie feste Handschuhe, wenn Sie die Messer prüfen.

Arbeiten am Messer erfordern besondere Fachkenntnisse, da eine Unwuchtprüfung erforderlich ist und Drehmomente einzuhalten sind.

Unsachgemäß geschärfte Messer erhöhen die Belastung des Geräts und führen zu Schwingungsrissen und Brüchen.

Prüfen Sie das Messer und alle Befestigungsteile auf Vollständigkeit, Abnutzung, Beschädigung, und Risse

- vor und nach jedem Mäheinsatz.
- bei spürbaren Veränderungen oder ungewöhnlichen Vibrationen.

Wenden sie sich an eine autorisierte Fachwerkstatt, wenn Sie bei der Prüfung Fehler oder Schäden feststellen.

Sämtliche abgebildete Messerteile und deren Befestigungsteile sind zu wechseln

- wenn Beschädigungen oder Risse festgestellt werden.
- ungewöhnlich starke Vibrationen auftreten.
- mindestens einmal jährlich oder alle 50 Betriebsstunden, unabhängig davon, ob Verschleiß vorhanden ist oder nicht.

Das Material ermüdet, kann Risse bekommen, wodurch Personen und Sachgüter gefährdet werden. Weggeschleuderte Bruchstücke können zu schweren Verletzungen führen.

Ungewöhnliche Vibrationen sind ein Hinweis auf

- fehlende oder abgebrochene Messer,
- übermäßige oder einseitige Abnutzung des Messers oder
- Beschädigung der Motor- oder Schneidwerkbefestigung.

Messerwechsel

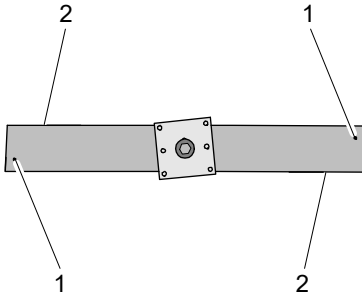

Ein Wechsel des Messers ist unbedingt erforderlich:

- Wenn eine der Verschleißmarkierungen (1) erreicht ist. Auf Originalmessern sind Verschleißmarkierungen angebracht (kugelförmige Einprägung auf der Messerunterseite).
- Wenn die Dicke des Messers an der Hinterkante der Windflügel (2) oder an irgendeiner Stelle 1 mm unterschreitet (Schneide ausgenommen).

Originalmesser

Ein Original Messer erkennen Sie an der Einprägung:

AS XXXXXXXX

Die Einprägung entspricht der Ersatzteilnummer.

Motorbremse prüfen

Prüfen Sie die Funktion der Motorbremse durch Abschalten des Motors. Das Messer muss aus voller Drehzahl in weniger als 3 Sekunden still stehen. Wenden Sie sich an eine autorisierte Fachwerkstatt, wenn dies nicht der Fall ist.

Zusammenbau

Lieferumfang

Das Gerät wird in einem Karton geliefert.

Zum Lieferumfang gehört:

- Das Gerät.
- Diese Betriebsanleitung.
- Herstellungszertifikat.
- Betriebsanleitung Motorenhersteller.

Auspacken

1. Entnehmen Sie dem Karton die losen Teile.
2. Schneiden Sie die Vorderseite des Kartons auf.
3. Fahren Sie das Gerät aus dem Karton.

Führungsholm und Lenker montieren

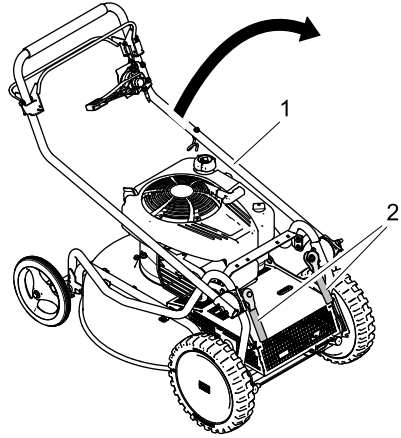

1. Klappen Sie den Führungsholm (1) nach hinten.
2. Stellen Sie den Führungsholm auf die gewünschte Körpergröße ein und klemmen Sie ihn mit den beiden Exzenterhebeln (2) fest.

Lagerung

Warnung

Ein beschädigter oder defekter Akku kann rauchen oder in Brand geraten und lebensgefährliche Verletzungen oder große Sachschäden verursachen.

- ▶ Lagern und transportieren Sie einen beschädigten oder defekten Akku immer so, dass bei Rauch- oder Brandentwicklung keine Personen gefährdet und keine Sachschäden verursacht werden können.
- ▶ Entsorgen Sie einen beschädigten oder defekten Akku sofort fachgerecht und entsprechend den örtlich geltenden Bestimmungen.
- ▶ Beachten Sie die Hinweise im Kapitel „Sicherer Umgang mit dem Akku“ und „Sicherer Umgang mit dem Ladegerät“.

Entnehmen Sie alle Akkus.

Führen Sie vor einer Lagerung des Geräts die im Kapitel „Wartung“ beschriebenen Arbeiten durch.

Beachten Sie auch die Hinweise zur Lagerung in der beiliegenden Betriebsanleitung des Motorenherstellers sowie in der Betriebsanleitung des Akkus und des Ladegeräts.

Bewahren Sie das Gerät in einem geschlossenen, trockenen und gut belüfteten Raum und für Kinder nicht erreichbar auf. Beheben Sie Störungen am Gerät grundsätzlich vor der Einlagerung, damit sich das Gerät stets in betriebs sicherem Zustand befindet. Lassen Sie den Motor abkühlen, bevor Sie das Gerät in geschlossenen Räumen aufbewahren.

Bewahren Sie den Akku getrennt vom Gerät auf, um unbefugte Benutzung zu verhindern.

Automatische Selbstwartung des Akkus

Der Akku verfügt über eine automatische Selbstwartung zur Verlängerung der Lebensdauer.

Wenn 5 LEDs abwechselnd für 10 Sekunden rot leuchten und für 10 Sekunden aus sind oder 5 LEDs alle 2 Sekunden grün blinken, führt der Akku eine automatische Selbstwartung durch.

Während der Selbstwartung können sich die Akkus erwärmen. Sorgen Sie für eine ausreichende Belüftung.

Längere Einlagerung

1. Reinigen Sie das Gerät gründlich.
 2. Bessern Sie vorhandene Lackschäden aus (Lackspray siehe Kapitel „Zubehör“).
- Lassen Sie das Gerät vor einer längeren Einlagerung, z.B. im Herbst, von einer autorisierten Fachwerkstatt überprüfen!

Achtung

Lagern Sie den Akku nicht in vollem oder entladenerm Ladezustand.

- ▶ Lagern Sie den Akku mit einem Ladezustand zwischen 30 % und 50 %.
- ▶ Laden Sie den Akku alle 6 Monate auf, wenn der Akku gelagert wird.

Wiederinbetriebnahme

Führen Sie vor einer Inbetriebnahme des Geräts nach einer längeren Standzeit die im Kapitel „Wartung“ beschriebenen Arbeiten durch.

Ersatzteile

Der zuverlässige und sichere Betrieb des Geräts hängt auch von der Qualität der verwendeten Ersatzteile ab. Es dürfen nur Originalersatzteile und Zubehör, welches vom Hersteller freigegeben wurde, verwendet werden. Beim Einbau von Fremdteilen erlischt die Gewährleistung und die Garantie für das Fremdteil wie auch für das Gerät und daraus entstehende Folgeschäden.

Teilen Sie Ihrer autorisierten Fachwerkstatt den Gerätetyp und die Seriennummer des Geräts mit, wenn Sie Ersatzteile bestellen.

Über www.as-motor.com haben Sie direkten Zugang zu unserem Ersatzteil-Portal. Hier finden Sie über die Suche-Funktion schnell das richtige Ersatzteil und können sich die entsprechende Ersatzteil-Liste ausdrucken. Das erleichtert Ihnen die anschließende Bestellung über Ihre autorisierte Fachwerkstatt unter Angabe des Gerätetyp und der Seriennummer Ihres Geräts.

Verschleißteile

Einige Teile sind Verschleißteile. Sie verschleifen beim Gebrauch und müssen dann ersetzt werden. Daher besteht z. B. für folgende Teile kein Garantieanspruch:

Messer, Messerklingen, Messerbalken, Messerschrauben, Gleitscheiben, Keilriemen, Ketten, Bowdenzüge, Starterseile, Druckteller, Luftfilter, Zündkerzen, Tellerfedern, Sicherungsbleche, Sicherungen, Scheiben, Druckplatten, Druckscheiben, Schutztücher, Prallschutztücher, Räder, Reifen, Bürsten, Kufen, usw.

Entsorgung und Recycling

Rasenschnitt gehört nicht in den Müll, sondern soll kompostiert werden.

Zerkleinerter Aufwuchs verrottet schnell und kann daher als Gründung liegen bleiben.

Entsorgen Sie Altöl und Altbenzin gemäß den örtlichen Bestimmungen oder geben Sie es bei Ihrer Öl-Verkaufsstelle ab.



Das Symbol der durchgestrichenen Mülltonne auf Rädern bedeutet, dass dieses Produkt und die potenziell enthaltene/n Batterie(n) getrennt vom Hausmüll entsorgt werden muss. Als Endnutzer sind Sie dazu verpflichtet, das Produkt und die Batterie(n) im Einklang mit den jeweils nationalen Bestimmungen einer getrennten Erfassung, zum Beispiel durch Abgabe an einer offiziellen Sammelstelle, zuzuführen. Auch eine Rückgabe im Handel ist möglich, sofern der Vertreter die Rücknahme freiwillig anbietet oder gesetzlich zu dieser verpflichtet ist.

Bitte beachten Sie, dass Altbatterien und Altkumulatoren, die nicht vom Altgerät umschlossen sind, und die zerstörungsfrei aus dem Altgerät entnommen werden können, bereits vor der Abgabe vom Altgerät zu trennen sind.

Entladen Sie einen gebrauchten Akku und übergeben Sie den Akku einer öffentlichen Entsorgungs- bzw. Sammelstelle.

Entsorgen Sie einen beschädigten oder defekten Akku sofort fachgerecht und entsprechend den örtlich geltenden Bestimmungen.

Durch die getrennte Erfassung leisten Sie einen wertvollen Beitrag zum Schutz der Umwelt und der menschlichen Gesundheit, da im Rahmen einer ordnungsgemäßen Behandlung von Altgeräten einerseits potenziell negative Auswirkungen, die durch das Vorhandensein von gefährlichen Stoffen bedingt sind, vermieden und andererseits Rohstoffe durch deren Rückgewinnung geschont werden.

Bitte beachten Sie darüber hinaus, dass die Abfallvermeidung einen noch wertvolleren Beitrag zum Umweltschutz leistet. Sofern möglich, ist daher neben einer weiteren eigenen Nutzung oder Reparatur auch die Abgabe an Zweitnutzer eine ökologisch wertvolle Alternative zur Entsorgung.

Garantie

Die Garantiebedingungen finden Sie auf unserer Homepage www.as-motor.com.

Bitte drucken Sie die Dokumente, die Sie bei der Online-Registrierung erhalten, aus. Bewahren Sie diese zusammen mit Ihrem Kaufbeleg auf.

Mögliche Störungen

Die nachfolgende Tabelle enthält die am häufigsten vorkommenden Störungen und deren Beseitigung. Bei weiteren Störungen ist die nächste autorisierte Fachwerkstatt einzuschalten.

Eine autorisierte Fachwerkstatt finden Sie auf unserer Homepage unter www.as-motor.com.

Störung	Mögliche Ursache	Abhilfe
Motor dreht sich nicht	Motorbremsbügel nicht gedrückt.	Motorbremsbügel zum Lenker drücken.
	Akku nicht richtig eingesetzt.	Akku entnehmen und korrekt einsetzen.
	Motor nicht betriebsbereit.	Motor in Betriebsbereitschaft schalten.
	Automatische Abschaltung.	Motor in Betriebsbereitschaft schalten.
	Gehäuse des Mähers verstopft.	Gerät reinigen (siehe Kapitel „Wartung“).
	Motorbowdenzug nicht richtig eingestellt.	Autorisierte Fachwerkstatt.
Motor dreht sich nicht oder stoppt, Ein-/Aus-schalter leuchtet orange	Motor ist überhitzt.	Gerät abkühlen lassen.
	Luftfilter verschmutzt.	Luftfilter warten.
Motor dreht sich nicht oder stoppt, Ein-/Aus-schalter blinkt rot	Akku leer oder defekt.	Akku laden (siehe Kapitel „Vor dem Starten“).
Motor dreht sich nicht oder stoppt, Ein-/Aus-schalter blinkt orange	Motor ist überlastet.	Arbeitsbelastung verringern.
Motor dreht sich nicht oder stoppt, Ein-/Aus-schalter blinkt abwechselnd rot und grün	Störung des Motors.	Autorisierte Fachwerkstatt.
Kein oder ungenügend Antrieb beim Betätigen des Fahr-antriebsbügels	Motor dreht nicht.	Motor starten.
	Fahr-antriebsriemen ungenügend gespannt.	Autorisierte Fachwerkstatt
	Fahr-antriebszug falsch eingestellt.	Fahr-antrieb prüfen (siehe Kapitel „Wartung“).
	Kupplung verschlissen.	Fahr-antrieb prüfen (siehe Kapitel „Wartung“).
Das Messer rutscht durch	Reibscheiben erneuern.	Autorisierte Fachwerkstatt.

Starke Vibrationen während des Betriebs	Unwucht am Messer durch falsches Nachschleifen oder Ausbrüche am Messer.	Messer durch eine autorisierte Fachwerkstatt nachschleifen und auswuchten lassen. Lassen Sie ein beschädigtes Messer sofort austauschen.
	Messerantriebswelle verbogen durch Kollisionen mit Fremdkörpern.	Autorisierte Fachwerkstatt.
	Motorbefestigung ist lose.	Autorisierte Fachwerkstatt.
	Messerbefestigung ist lose.	Autorisierte Fachwerkstatt.
Abnorme Geräusche	Lose Befestigungselemente.	Autorisierte Fachwerkstatt.
Unsauberer Schnitt, Rasen wird unansehnlich	Messer stumpf oder verschlissen.	Messer durch autorisierte Fachwerkstatt nachschleifen und auswuchten lassen. Lassen Sie ein beschädigtes Messer sofort austauschen.
	Zu geringe Motordrehzahl.	Motordrehzahl auf Turbo einstellen.
	Fahrgeschwindigkeit ist im Verhältnis zur Schnitthöhe zu groß.	Fahrgeschwindigkeit verringern und/oder die richtige Schnitthöhe wählen.
	Gehäuse des Mähers stark verschmutzt.	Reinigen.
Gehäuse verstopft	Mähen von zu hohem oder zu feuchtem Gras.	Schnitthöhe und Mähgeschwindigkeit an die Mähbedingungen anpassen.
	Messer verschlissen.	Autorisierte Fachwerkstatt.
	Zu geringe Motordrehzahl.	Motordrehzahl auf Turbo einstellen.
Das Gerät hält nicht an	Getriebe kuppelt nicht aus.	Autorisierte Fachwerkstatt.
Motor stoppt nicht	Abschaltsystem defekt.	Akku entnehmen. Autorisierte Fachwerkstatt.

Technische Daten

Modell	AS 510 E-ProClip A
Einsatzbereich (Temperatur)	5 - 30 °C Beachten Sie die Hinweise des Motorenherstellers.
Motor Bauart Hersteller Typ Maximale Motorleistung Drehzahl Eco Drehzahl Turbo Spannung Spannungsart Schutzgrad	Elektromotor EGO Power Plus PU2700S 3,47 kW 2.400 min ⁻¹ 2.800 min ⁻¹ 56 V Gleichspannung IPX5
Akku (nicht im Lieferumfang)	Siehe Betriebsanleitung und Typenschild des Akkus.
Ladegerät (nicht im Lieferumfang)	Siehe Betriebsanleitung und Typenschild des Ladegeräts.
Schneideeinrichtung Art Schnittbreite Schnitthöhenverstellung Aufwuchshöhe	Messer 51 cm zentral 40 - 90 mm, in 6 Stufen (40 mm, 50 mm, 60 mm, 70 mm, 80 mm, 90 mm) bis ca. 20 cm
Fahrantrieb	Hinterradantrieb mit Variomat zur stufenlosen Einstellung der Geschwindigkeit (1,8 - 3,9 km/h)
Flächenleistung	ca. 1.950 m ² /h
Maße und Gewichte Transportmaß mit Verpackung L/B/H Betriebsmaße L/B/H Gewicht (ohne Akku)	120/60/71 cm 139/55/100 cm 44 kg
Zugelassene Akkus und Ladegeräte	Siehe Betriebsanleitung des Motorenherstellers.
Geräuschpegel bei	gemäß DIN EN ISO 62841 2.800 min ⁻¹
gemessener Schalleistungspegel L _{WA} Unsicherheitsfaktor K _{WA}	89,5 dB (A) 2,5 dB (A)
gemessener Schalldruckpegel am Bedienplatz L _{pA} Unsicherheitsfaktor K _{pA}	77,8 dB (A) 2,5 dB (A)
Vibrations-Emissionswert gemäß DIN EN ISO 62841 / bei Hand-Arm-Schwingungen a _{h,w} Messunsicherheit U	2.800 min ⁻¹ 0,5 m/s ² 1,0 m/s ²

Zubehör

Sprühdose (orange Farbe):	G00011050
Front- und Seitenschutz:	G51080002
Neigungsanzeige:	G06950027
Akku BA5600T, 56 V, 10 Ah:	G01299001
Akku BA6720T, 56 V, 12 Ah:	G01299006
Ladegerät CH5500E (550 W) für Akku BA5600T, BA6720T:	G01299002
Ladegerät CH7000E (700 W) für Akku BA5600T, BA6720T:	G01299011
Multiport-Ladekoffer CH6000 für 6x Akku BA5600T, BA6720T:	G01299009
Rückentragbarer Akku BAX1500, 56 V, 28 Ah:	G01299003
Ladegerät CHX5500E für Rückentragbarer Akku BAX1500:	G01299004
Grundträger für Rückentragbarer Akku:	G01299005
Adapter für Grundträger Rückentragbarer Akku:	G51099001

EU-Konformitätserklärung

Wir erklären, dass die Rasenmäher

Typ	AS 510 E-ProClip A
Schnittbreite	51 cm
Ab Seriennummer	037922010001

in der von uns in Verkehr gebrachten Ausführung allen einschlägigen Sicherheits- und Gesundheitsanforderungen der genannten EG-Richtlinien entsprechen.

- 2006/42/EG
- 2014/30/EU
- 2006/66/EC
- 2011/65/EU
- 2000/14/EG

Funktion:

Die Geräte sind ausschließlich für das Mähen von gepflegten Gras- und Rasenflächen bestimmt.

Angewendete Normen:

DIN EN 62841
DIN EN IEC 62841-4-3
EN 55014-1:2017 + A11:2020
EN 55014-2:2015

Geltend für 2000/14/EG:

Angewendetes Konformitätsbewertungsverfahren

Anhang VI

Typ	AS 510 E-ProClip A
Gemessener Schalleistungspegel L_{WA}	89,5 dB / 2.800 min ⁻¹
Garantierter Schalleistungspegel L_{WA}	92 dB / 2.800 min ⁻¹

Benannte Stelle:

VDE Prüf- und Zertifizierungsinstitut GmbH, D-63069 Offenbach, EU NB Kennnummer 0366

Aufbewahrung der technischen Unterlagen:

AriensCo GmbH
Ellwanger Straße 15
74424 Bühlertann
Germany

Bühlertann, im Mai 2023



Jochen Schneider
Geschäftsführung



ppa. Frank Einsiedler
Leitung Entwicklung



AS-Motor ist die Premium-Marke für Rasen- und Hochgrasmäher sowie Wildkrautentferner. Wir bieten unseren Kunden Profitechnik für steile Hänge, unwegsames Gelände und die Rasenpflege. Mit unserer umfangreichen Produktpalette, vom handgeführten Einstiegsgerät bis hin zu Geräten mit Fernsteuerung, bieten wir für Privatkunden, Dienstleister, Städte, Gemeinden und Straßenmeistereien immer das richtige Produkt. Seit über 60 Jahren entwickeln und produzieren wir mit hoher Fertigungstiefe in Süddeutschland und liefern an unser Vertriebsnetz in über 45 Länder weltweit.

Mulch-Rasenmäher	AS-Motor Mulch-Rasenmäher zerkleinern das Gras so fein, dass es als fast „unsichtbarer“ Dünger gleich wieder in den Rasen eingebracht wird. Das Entsorgen des Schnittguts entfällt.
Profi-Rasenmäher	Professionelle Rasenmäher mit Heck- oder Seitenauswurf für alle Einsatzzwecke, sogar mit Allradantrieb, Bremse und Rückwärtsgang.
Allmäher®	Wendige Wiesenmäher für die extensive Grünflächenpflege. Allmäher® mähen meterhohes Gras, Gestrüpp und Unkraut zuverlässig.
Schlegelmäher	Hohes Gras mit Gestrüpp, steile Lagen oder Flächen in unbekanntem Gelände? Die beweglich gelagerten Schlegelmesser der AS-Motor Schlegelmäher weichen Steinen und Hindernissen aus und sorgen für ein gleichmäßiges Schnittbild.
Aufsitzmäher	Große Flächen, Unkraut, Gestrüpp oder enorme Grashöhen - die AS-Motor Aufsitzmäher sind dafür gemacht. Die Allrad-Aufsitzmäher sind zudem noch perfekt für unwegsames Gelände geeignet.
Geräteträger und Anbaugeräte	Geräteträger von AS-Motor geben Flexibilität für den professionellen Dienstleister-Alltag. Zum Beispiel für insektenschonendes Mähen, Kehren, Schneeräumen und noch mehr.
Ferngesteuerte Mäher	Steilhangmähen ist eine Herausforderung für Mensch und Maschine. Moderne RC-Technik macht diese schwere Arbeit erheblich leichter und sicherer.
Kreiselmäher	Ideal für die Futterherstellung im nicht professionellen Segment. Das Gras wird unzerkleinert, in Reihen als Schwaden seitlich abgelegt.
Wildkrautentferner	Die AS-Motor Wildkrautentferner reinigen gepflasterte Flächen und Bordsteinkanten mechanisch von herauswachsendem Wildkraut - schnell, sicher und effizient.
AS-Motor Electric	Der AS-Motor Electric Antrieb setzt neue Maßstäbe bei Leistung, Kraft und Ausdauer. Geräte mit diesem Antrieb bieten vergleichbare Leistungswerte wie Geräte mit Verbrennungsmotor.

AS-Motor ist eine Marke der Ariens Company